

Інструкція з експлуатації

Морозильна камера

Перед введенням в експлуатацію прочитайте інструкцію з експлуатації

сторінка 244

UK

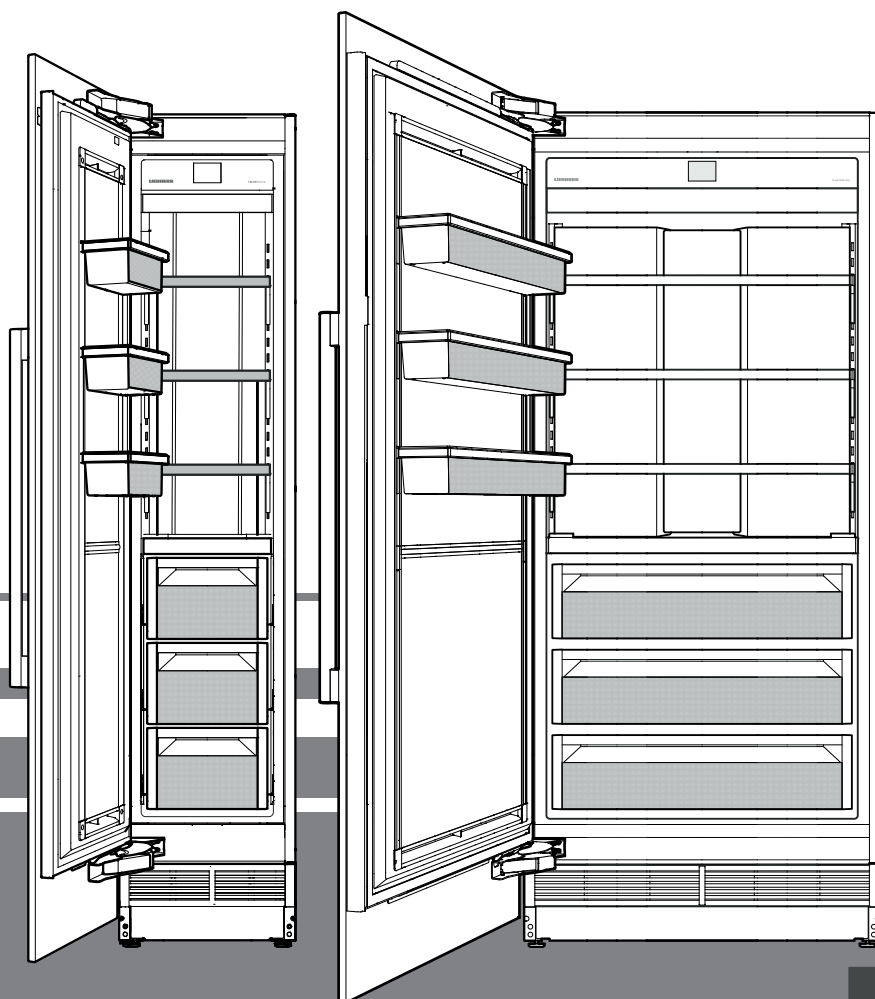

7085 976-00

EGN 91 / EGN 92 / EGN 94 / EGN 96

LIEBHERR

Вказівки з техніки безпеки та попередження

- **ПОПЕРЕДЖЕННЯ:** не закривайте вентиляційні отвори в корпусі приладу або в корпусі для монтажу.
- **ПОПЕРЕДЖЕННЯ:** для прискорення розморожування використовуйте лише механічні пристрої чи інші засоби, які були рекомендовані виробником.
- **ПОПЕРЕДЖЕННЯ:** не пошкоджуйте контур холодоагенту.
- **ПОПЕРЕДЖЕННЯ:** будьте обережні, щоб не пошкодити шнур живлення під час установки приладу.
- **ПОПЕРЕДЖЕННЯ:** не можна розміщувати і експлуатувати мережеві розгалужувачі та інші електроприлади (напр., трансформатори для галогенних ламп) у задній частині приладів.
- **ПОПЕРЕДЖЕННЯ:** небезпека травмування через удар електричним струмом! Під кришкою знаходяться струмопровідні деталі. Внутрішнє світлодіодне освітлення дозволяється замінювати або ремонтувати лише службі сервісу або спеціально навчених фахівців.
- **ПОПЕРЕДЖЕННЯ:** переконайтеся, що трубопроводи контуру охолодження не можуть бути пошкоджені.
- **ПОПЕРЕДЖЕННЯ:** не використовуйте жодні електричні прилади усередині приладу.
- Щоб запобігти небезпеці травмування і пошкодження матеріальних цінностей, прилад повинні розпаковувати і встановлювати чотири людини.
- За наявності пошкоджень на приладі треба ще до його підключення звернутися до постачальника.
- Для забезпечення надійної роботи приладу треба монтувати і підключати його відповідно до рекомендацій, що містяться в інструкції з експлуатації.
- У випадку несправності вимкніть прилад з мережі. Витягніть штепсель з розетки або розчепіть або викрутіть запобіжник.
- Щоб вимкнути прилад з мережі, ні в якому разі не можна тягнути за кабель підключення, тримайтеся виключно за штепсель.
- Ремонт і зміни в приладі дозволяється здійснювати лише силами служби сервісу, в протилежному випадку може виникати значна небезпека для користувача. Те саме стосується і заміни шнура живлення.
- У середині приладу не можна користуватися відкритим вогнем або джерелом запалення. Під час транспортування і очищення приладу слідкуйте за тим, щоб не пошкодити контур охолодження. У разі пошкодження не можна користуватися поблизу джерелом запалення і треба добре провітрити в приміщенні.
- Не можна ставати або обпиратися об цоколь, висувні ящики, двері тощо.
- Діти від 8 років і більше, а також особи з обмеженими фізичними, сенсорними або розумовими спроможностями або що не мають достатнього досвіду й знань можуть користуватися приладом тільки в тому випадку, якщо вони перебувають під доглядом або пройшли інструктаж з безпечного використання приладу й розуміють можливі небезпеки. Дітям забороняється грати з приладом. Дітям забороняється виконувати очищення й технічне обслуговування, якщо вони перебувають без нагляду.
- Уникайте тривалого контакту холодних поверхонь або охолоджених/заморожених продуктів зі шкірою. Це може призвести до болю, почуття оніміння й обморожень. У разі тривалого контакту зі шкірою передбачте захисні заходи, наприклад, використовуйте рукавички.
- Не вживайте харчові продукти, що надто довго зберігалися, це може призвести до харчових отруєнь.
- Не зберігайте у приладі вибухонебезпечні матеріали, напр., аерозольні упаковки з горючими газами.
- Не зберігайте в приладі вибухонебезпечні матеріали або аерозольні упаковки з горючими пропелентами, такими як, напр., пропан, бутан, пентан тощо. Гази, що виходять, можуть запалитися від електричних деталей. Такі аерозольні упаковки можна легко впізнати по надрукованому на них змісту або по символу полум'я.
- Якщо прилад закривається на замок, не зберігайте ключі поблизу від приладу і в досяжному для дітей місці.
- Прилад розроблений для використання в закритих приміщеннях. Не використовувати прилад на свіжому повітрі, а також у вологих місцях та в зоні досяжності бризок води.
- Система світлодіодного освітлення в приладі призначена для освітлення внутрішнього простору приладу. Вона не придатна для освітлення приміщень.

Зміст

Вказівки з техніки безпеки та попередження.....	242
Зміст	243
Кліматичний клас	243
База даних EPREL:.....	243
Символи на пристрої.....	243
Вказівки з утилізації	244
Опис приладу.....	244
Область застосування приладу	244
Панель управління	245
Увімкнення приладу	245
Зміна мови й одиниці вимірювання температури	245
Головне меню.....	246
Регулювання температури	246
SuperFrost.....	247
Вказівки щодо заморожування	247
Вказівки з техніки безпеки і попередження щодо IceMaker	248
Опис IceMaker	248
Увімкнення IceMaker	248
Вимкнення IceMaker.....	249
Перемикання IceMaker на максимальне виробництво льоду.....	249
PartyMode.....	250
Режим SabbathMode	250
Вимкнення приладу	251
Повідомлення про технічне обслуговування	251
Підтвердження технічного обслуговування	252
Меню налаштування Setup.....	252
SmartDeviceBox (додається не в усіх країнах).....	254
Опис дисплея SmartDevice	255
Аварійні повідомлення.....	255
Обладнання	258
Внутрішнє освітлення	258
Очищення.....	259
Меню технічного обслуговування.....	260
Технічне обслуговування.....	261
Додаткові функції.....	262
Економія енергії	265
Несправності	265
Виведення приладу з експлуатації.....	265

НЕБЕЗПЕКА!

"Небезпека!" вказує на безпосередньо небезпечну ситуацію, яка призведе до важких травм або смерті, якщо її не попередити.

ПОПЕРЕДЖЕННЯ!

"Попередження!" вказує на небезпечну ситуацію, яка може призвести до смерті або важких травм, якщо її не попередити.

ОБЕРЕЖНО!

"Обережно!" вказує на потенційну небезпечну ситуацію, яка може призвести до легких або середніх травм, якщо її не попередити.

ВАЖЛИВО

Тут знаходиться інформація, особливо важлива для безперешкодного монтажу й експлуатації.

Кліматичний клас

Кліматичний клас вказує, при якій кімнатній температурі дозволяється експлуатувати прилад для досягнення повної холодинної потужності.

Кліматичний клас зазначений на заводській табличці.

Розташування заводської таблички зазначене в розділі **Опис приладу**.

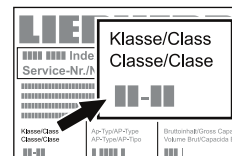

Кліматичний клас Кімнатна температура

SN	від +10 °C до +32 °C
N	від +16 °C до +32 °C
ST	від +16 °C до +38 °C
T	від +16 °C до +43 °C
SN-ST	від +10 °C до +38 °C
SN-T	від +10 °C до +43 °C

Не експлуатуйте прилад поза зазначеним діапазоном кімнатної температури!

База даних EPREL:

З 1 травня 2021 року інформація про маркування щодо енергоспоживання і вимог екологічної конструкції буде знаходитись у Європейській базі даних продуктів (EPREL). База даних продуктів доступна за наступним посиланням: <https://eprel.ec.europa.eu/>. У ній від Вас попросять ввести ідентифікатор моделі. Ідентифікатор моделі вказаний на заводській табличці.

ВАЖЛИВО

Усі типи і моделі постійно покращуються. Виробник залишає за собою право на внесення змін у форму, обладнання і технологію.

Символи на пристрої

	Символ може знаходитися на компресорі. Він стосується масла в компресорі та вказує на наступну небезпеку: у разі проковтування та потрапляння в дихальні шляхи це може бути смертельно. Ця вказівка має значення тільки для утилізації. В звичайному режимі експлуатації небезпека не існує.
	Символ знаходиться на компресорі і позначає небезпеку від пожежонебезпечних речовин. Не знімайте наклейку.
	Ця або подібна до неї наклейка може бути розташована на задній стінці пристрою. Вона вказує на те, чи містяться у дверцятах і/або корпусі вакуумні ізоляційні панелі (VIP) або перлітові панелі. Ця вказівка має значення тільки для утилізації. Не знімайте наклейку.

Вказівки з утилізації

Прилад містить цінні матеріали і повинен здаватися у вторсировину. Утилізація відпрацьованих приладів повинна здійснюватися відповідно до чинних в конкретній місцевості приписів і законів.



Стежте за тим, щоб при вивезенні відпрацьованого приладу не був пошкоджений контур охолодження, інакше можливий неконтрольований витік холодоагенту (див. дані на заводській табличці) та мастила.

- Приведіть прилад у не придатний для використання стан.
- Витягніть штепсель.
- Переріжте кабель підключення до електромережі.

⚠ ПОПЕРЕДЖЕННЯ

Небезпека задушення пакувальними матеріалами та плівкою!

Не дозволяйте дітям гратися з пакувальними матеріалами. Пакувальні матеріали слід здавати до офіційно визначеного приймального пункту.

Область застосування приладу

Прилад призначений виключно для охолодження харчових продуктів у домашніх умовах чи в умовах, аналогічних домашнім. Сюди відноситься, наприклад, використання

- на кухнях для персоналу, в пансіонах,
- в котеджах, готелях, мотелях і інших місцях для проживання,
- при забезпеченні готовим харчуванням та аналогічних послугах оптової торгівлі.

Використовуйте прилад виключно в побутових умовах. Усі інші способи використання є неприпустимими. Прилад непридатний для зберігання й охолодження медикаментів, плазмикрові, лабораторних препаратів або подібних речовин і продуктів, на які розповсюджується Директива для медичної продукції 2007/47/ЄС. Неправильне використання приладу може призвести до пошкодженнь виробів або їх зіпсування. Прилад непридатний для експлуатації у вибухонебезпечних зонах.

Опис приладу

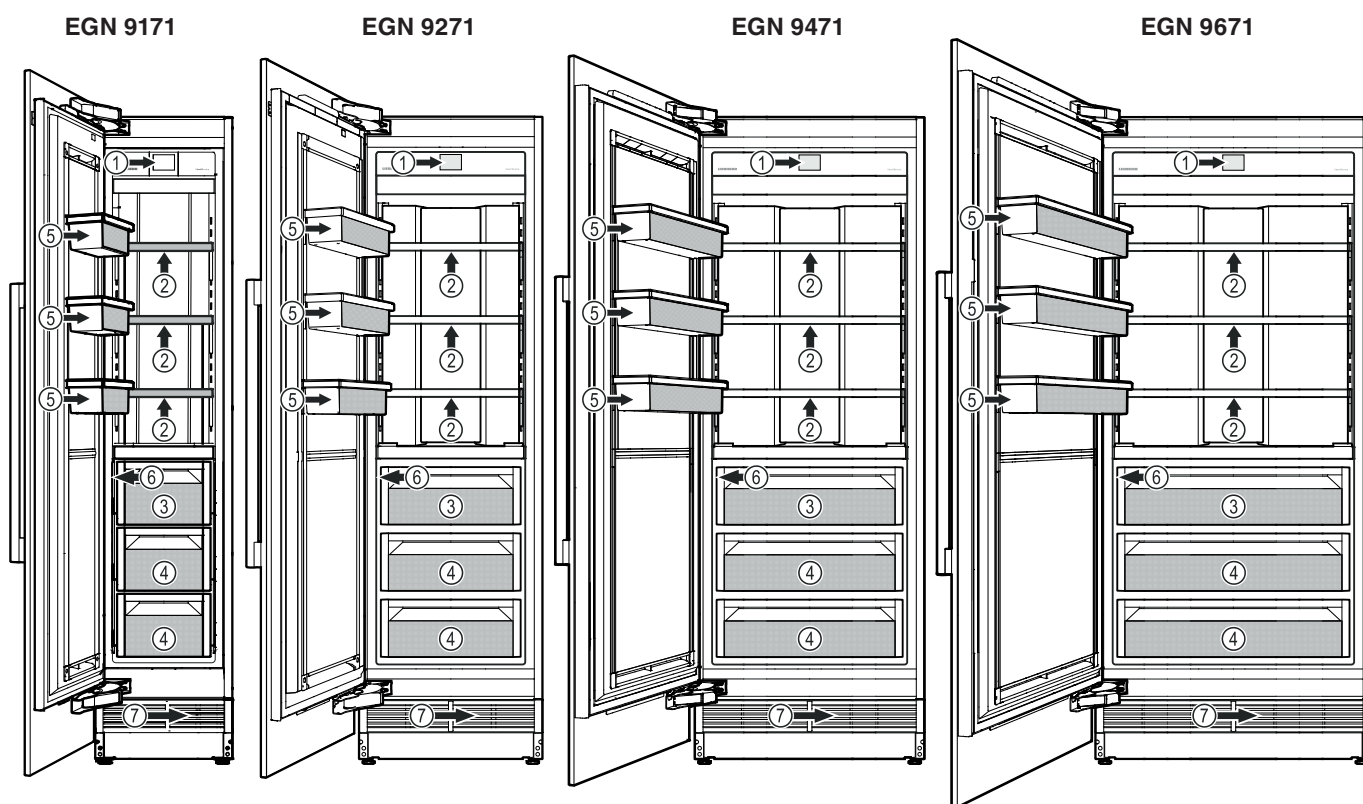

- (1) Панель управління
- (2) Полиці, що переставляються (макс. 20 кг)
- (3) IceMaker (льодогенератор) (всередині висувного ящика)
- (4) Висувний ящик морозильної камери

- (5) Дверні полиці, що переставляються
EGN 91.. (макс. 15 кг)
EGN 92.. (макс. 20 кг)
EGN 94.. (макс. 25 кг)
EGN 96.. (макс. 30 кг)
- (6) Заводська табличка (за висувним ящиком з лівого боку)
- (7) Фільтр для води (за вентиляційними ґратами)

Панель управління

Три різні дії для роботи з панеллю управління.



Торкання

Торкніться, щоб увімкнути функції.

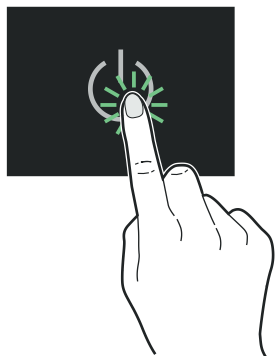

Натискання

Для увімкнення функцій натискайте припл. 2 секунди.

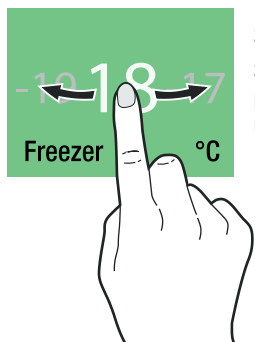

Зсування

Зсуньте праворуч або ліворуч для навігації у меню або пошуку значень.

Увімкнення приладу

Торкніться

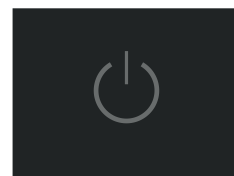

Зсуньте до пункту «Мова» і торкніться



Доступні мови:

- німецька
- португальська (Бразилія)
- французька
- іспанська
- італійська
- англійська (Велика Британія)
- англійська (США)
- китайська
- російська

Зсуньте до потрібної одиниці вимірювання температури і торкніться

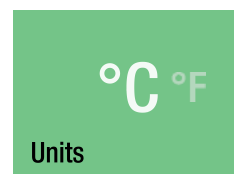
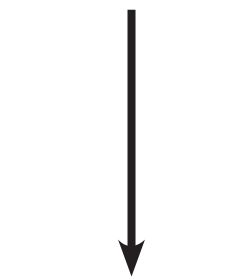

Торкніться для підтвердження або зсуньте праворуч, щоб знову змінити попередні налаштування.

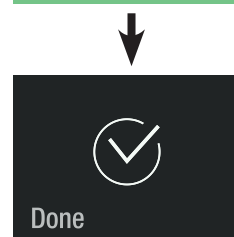



Зміна мови й одиниці вимірювання температури

Щоб змінити мову й одиницю вимірювання температури у майбутньому, прилад потрібно вимкнути і знову увімкнути (налаштування користувача не будуть видалені).

Головне меню

Навігація у головному меню. Доступні такі функції.

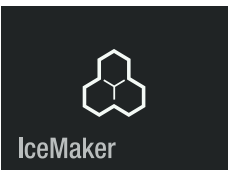
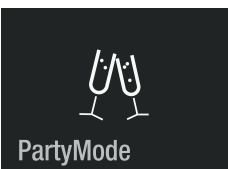
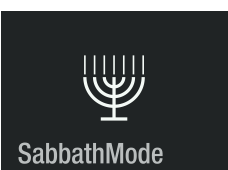
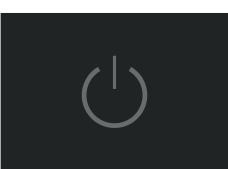
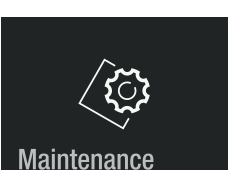
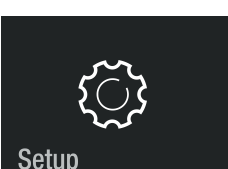
	Індикатор температури у морозильній камері і регулювання температури.
	Заморожування харчових продуктів якомога швидше, щоб гарантувати збереження поживності, зовнішнього вигляду і смаку.
	Для увімкнення і вимкнення IceMaker і для максимального виготовлення льоду.
	Для тривалого максимального охолодження.
	Режим роботи приладу для шабату і святкових днів. Відповідає кошерній сертифікації STAR-K.
	Увімкнення і вимкнення приладу.
	Описує заміну фільтрів і очищення пилезахисного фільтра.
	Уможливорює налаштування яскравості дисплея і містить інформацію про прилад (номер сервісу, назву моделі, номер приладу).

Регулювання температури

Стандартне налаштування: -18 °C.



SuperFrost

Свіжі харчові продукти потрібно заморозувати якомога швидше. Це гарантує функція SuperFrost, щоб зберегти поживність, зовнішній вигляд і смак харчових продуктів.

Протягом 24 годин можна заморозити стільки "кг" свіжих харчових продуктів, скільки вказано на заводській табличці в рядку "**Морозильна спроможність**".

Торкніться

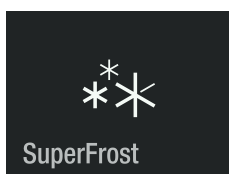

Режим SuperFrost увімкнений.

Зачекайте 24 години. Покладіть харчові продукти і закрийте двері приладу.

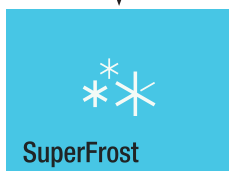

Індикація у разі повторного відкриття дверей.

Функція SuperFrost вимикається автоматично через 30 - 65 годин залежно від кількості вкладених харчових продуктів.

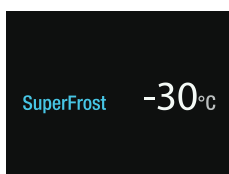

Щоб вимкнути режим SuperFrost раніше, торкніться дисплея.

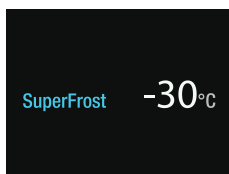

Торкніться

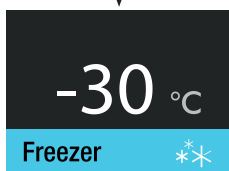

Торкніться

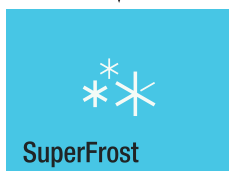

Режим SuperFrost вимкнений.

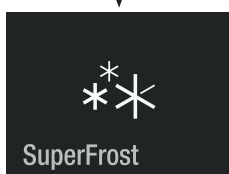

Вказівки щодо заморожування

- Завжди зберігайте однорідні заморожені продукти разом.
- Завжди упакуйте харчові продукти, які Ви заморожуєте самостійно, відповідними для Вашого домогосподарства порціями. Для швидкого заморожування до самої середини не перевищуйте наступну кількість продуктів у одній упаковці:
 - фрукти, овочі - до 1 кг,
 - м'ясо - до 2,5 кг.
- У якості пакувального матеріалу придатними є звичайні побутові пакети для заморожування, пластикові, металеві та алюмінієві контейнери багаторазового використання.
- Свіжі харчові продукти, покладені для заморожування, не повинні торкатися вже заморожених харчових продуктів. Вкладайте упаковки лише сухими, щоб вони не змерзлись.
- Завжди пишіть на упаковці дату і вміст, і не перевищуйте рекомендовану тривалість зберігання заморожених продуктів.
- Не заморожуйте пляшки і банки з газованими напоями. Вони можуть луснути.
- Для розморожування виймайте лише таку кількість, яка потрібна негайно. Використовуйте розморожені харчові продукти для приготування готових страв якомога швидше.

Заморожені продукти можна розморожувати:

- у духовці з гарячим повітрям
- у мікрохвильовій пічці
- за кімнатної температури
- у холодильнику.

Вказівки з техніки безпеки і попередження щодо IceMaker

- IceMaker призначений виключно для виготовлення кубиків льоду у необхідній у домогосподарстві кількості.
- Будь-які ремонтні та інші роботи з IceMaker дозволяється виконувати лише службі сервісу або іншому персоналу з відповідною кваліфікацією.
- Перші три партії льоду не можна вживати або використовувати. Це стосується випадків першого використання приладу, а також випадків використання після тривалої перерви.
- Виробник не бере на себе жодної відповідальності за пошкодження, які виникають через прилади або трубопроводи між електромагнітним клапаном і місцем подачі води.

Опис IceMaker

IceMaker знаходиться у верхньому висувному ящику приладу.

Кубики льоду випадають з IceMaker у висувний ящик.

Коли лід досягає певного рівня у висувному ящику, прилад автоматично припиняє виготовлення льоду.

Після першого запуску IceMaker може пройти до 24 годин, перш ніж будуть виготовлені перші кубики льоду.

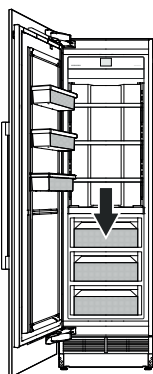

ВАЖЛИВО

Перші три партії льоду не можна вживати або використовувати.

Увімкнення IceMaker

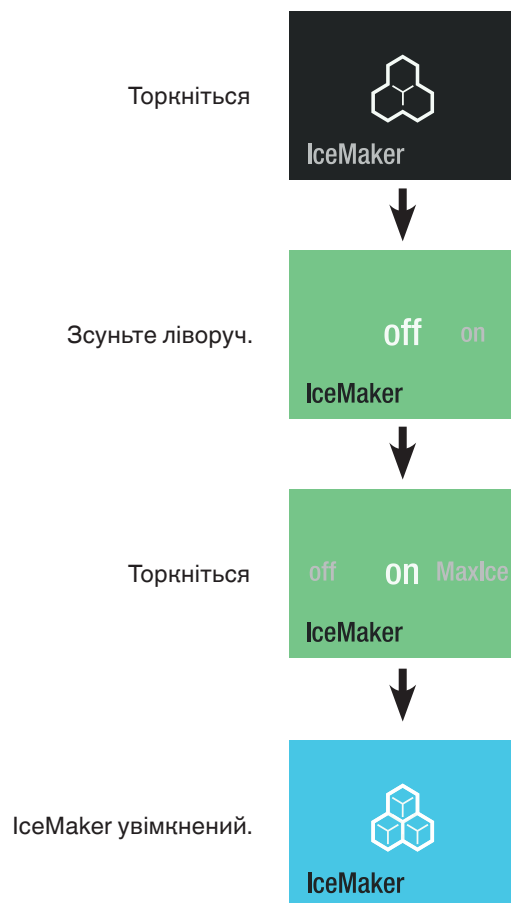

Виробність складає від 100 до 120 кубиків льоду за 24 години за температури -18 °C у морозильній камері.

Вимкнення IceMaker

ВАЖЛИВО

Додаткові кроки у разі виведення приладу з експлуатації або тривалої відсутності!

- Відкрутіть подачу води.
- Зачекайте 24 години або до моменту, коли з'явиться повідомлення про помилку з аварійним сигналом води.
- Вимкніть льодогенератор IceMaker.

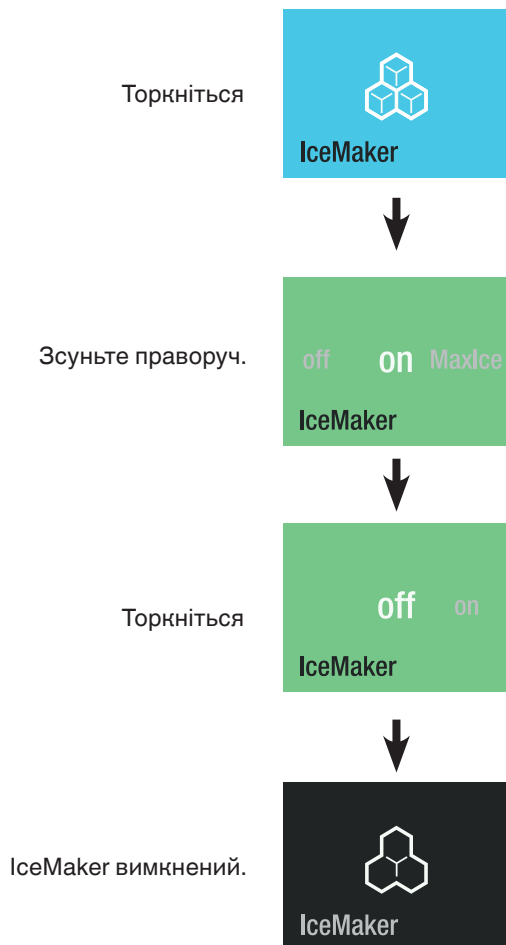

Перемикання IceMaker на максимальне виробництво льоду

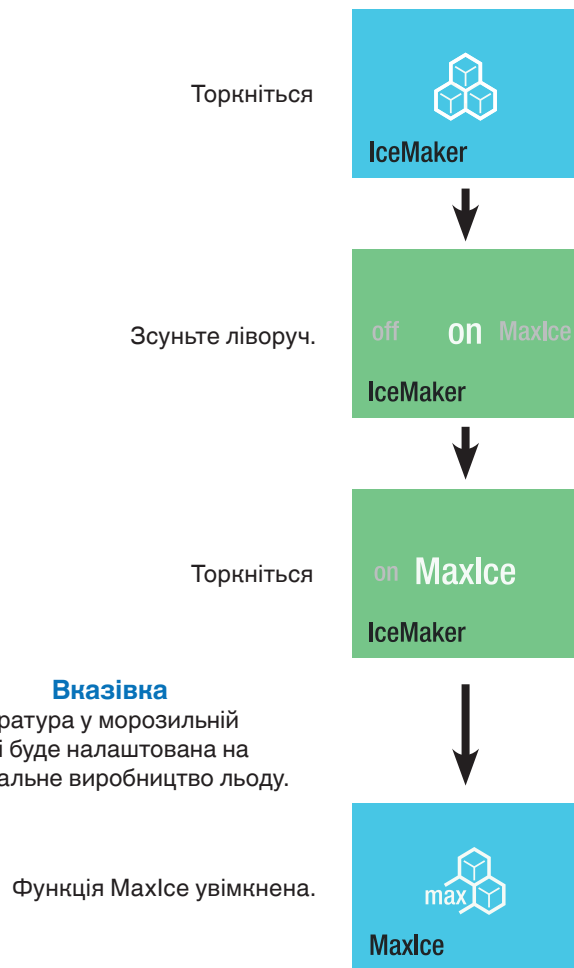

Вказівка

Температура у морозильній камері буде налаштована на оптимальне виробництво льоду.

Вказівка

Максимальне виробництво льоду буде вимкнене через 36 годин.

Виробність складає прибл. 150 кубиків льоду за 24 години.

Зверніть увагу на те, що споживання енергії трохи підвищується.

PartyMode

Якщо потрібна велика кількість кубиків льоду або планується швидке охолодження напоїв, увімкніть режим PartyMode за день до того. Напої не можна зберігати у морозильній камері довше ніж протягом однієї години.

Торкніться

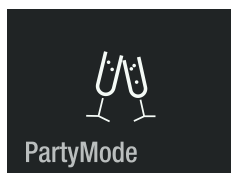

Режим PartyMode увімкнений. Його потрібно вимкати вручну. Закрийте двері приладу.



Індикація у разі повторного відкриття дверей. Мигає індикатор температури.

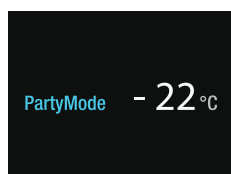

Для зміни температури режим PartyMode потрібно вимкнути. Торкніться індикатора.

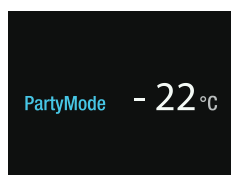

Торкніться

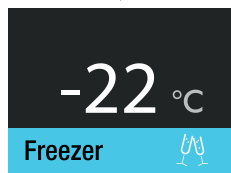

Торкніться

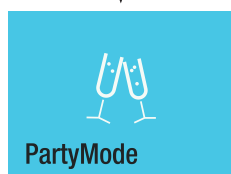

Див. розділ Регулювання температури



Режим SabbathMode

За ввімкненого режиму SabbathMode деякі функції електроніки вимкнені, щоб виконати вимоги кошерної сертифікації STAR-K.

- Освітлення залишається вимкненим.
- Сигналізації відкритої двері немає.
- Температурної сигналізації немає.
- Цикли розморожування не залежать від кількості та тривалості відкриття дверей.
- Після відновлення живлення прилад повертається в режим SabbathMode.

Торкніться



Натискуйте кнопку протягом прибіл. 2 с, щоб увімкнути режим SabbathMode або коротко торкніться, щоб повернутися у нормальний режим роботи.

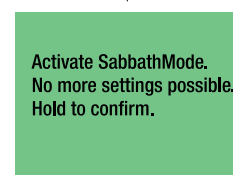

Режим SabbathMode увімкнений. Режим SabbathMode автоматично вимикається прибіл. через 120 годин. Щоб вимкнути режим SabbathMode раніше, торкніться знову.



Режим SabbathMode вимкнений.

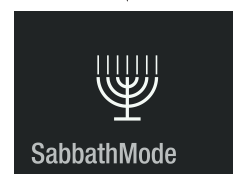

Вимкнення приладу

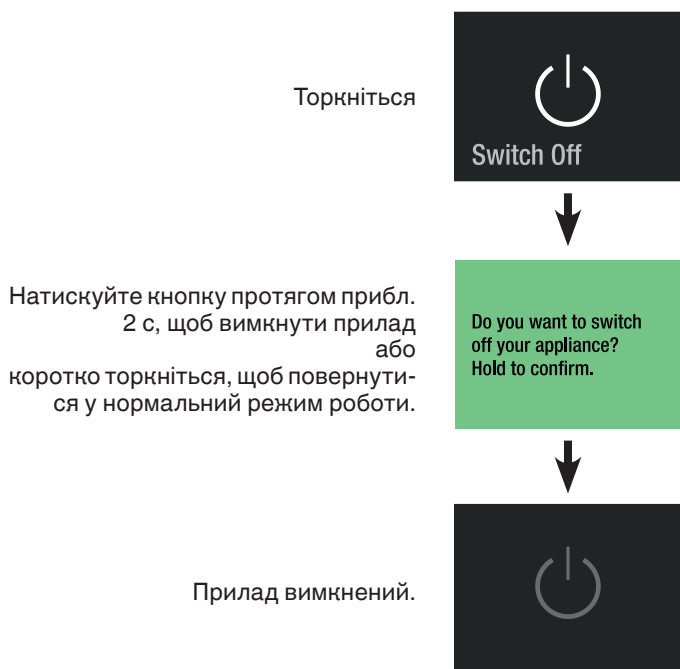

Повідомлення про технічне обслуговування

З регулярними інтервалами у роботі приладу лунає повідомлення про технічне обслуговування (6 місяців). Фільтр для води потрібно замінити. Пілозахисний фільтр потрібно очистити.

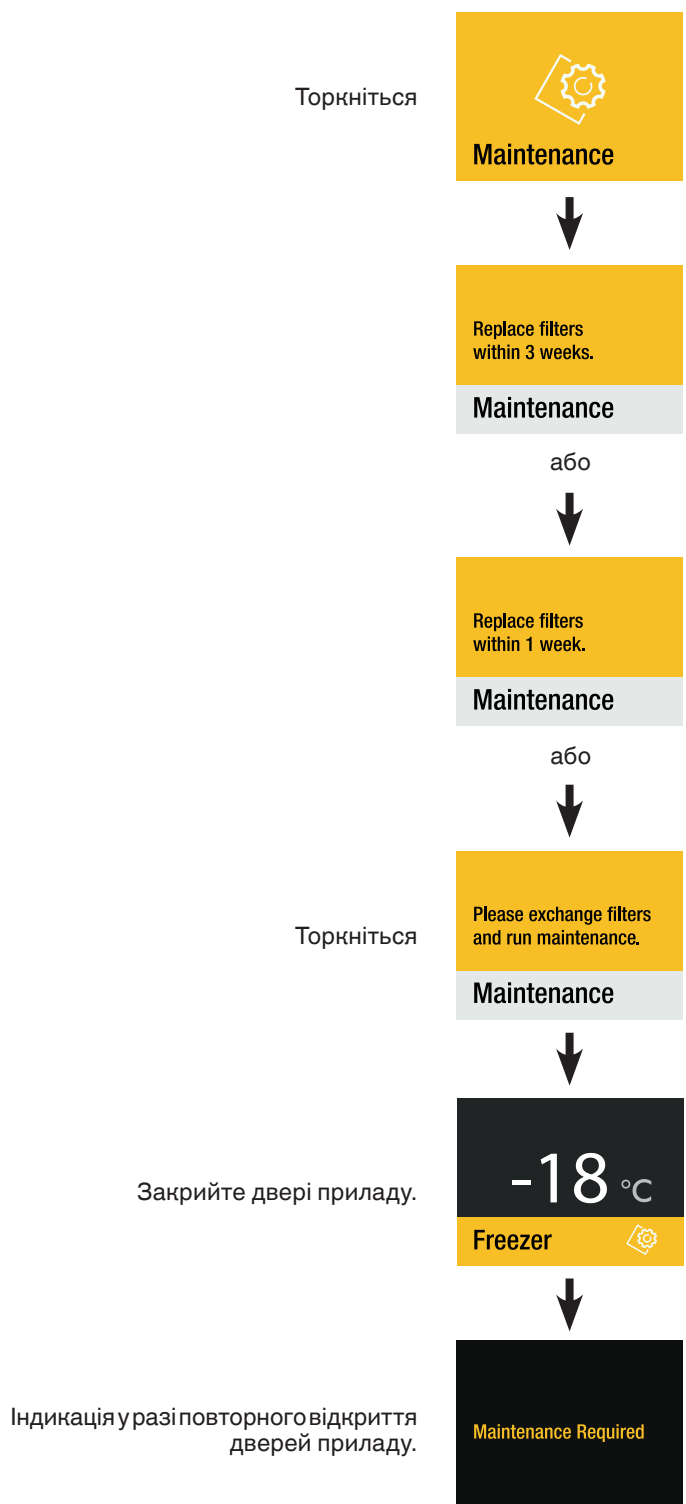

Придбайте фільтр для води у дистриб'ютора і виконайте технічне обслуговування.

Підтвердження технічного обслуговування

Вказівка

Перед початком робіт із обслуговування дістати кубики льоду з IceMaker.

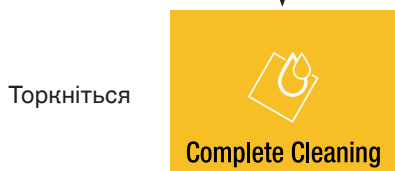

Замініть фільтр для води, як описано у розділі **Технічне обслуговування**. Після цього натискуйте протягом прибл. 2 с, щоб продовжити.



Очистьте пилозахисний фільтр, як описано у розділі **Технічне обслуговування**. Після цього натискуйте протягом прибл. 2 с, щоб продовжити.



Зсуньте праворуч.

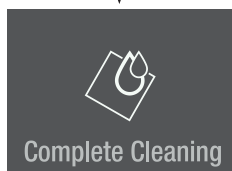

Торкніться для завершення технічного обслуговування.

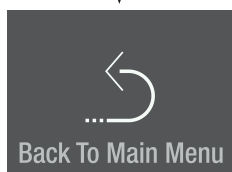

Вказівка

Забороняється вживати або використовувати перші три партії згенерованого льоду — з'являється повідомлення.

Нагадування про обслуговування після 3 циклів.

Торкніться



Дістати кубики льоду з висувного ящика й утилізувати.

Торкніться

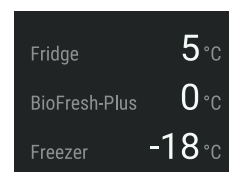
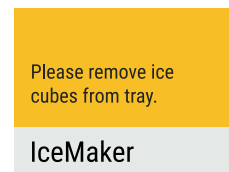

Меню налаштування Setup

Містить налаштування яскравості дисплея, мова, одиниці, увімкнення SmartDeviceBox і інформацію про прилад.

Торкніться

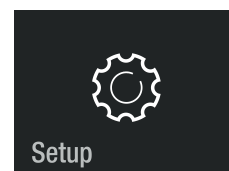

Зсуньте ліворуч.

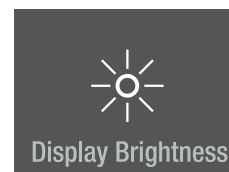

Зсуньте ліворуч.

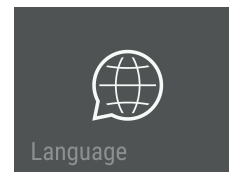

Зсуньте ліворуч.

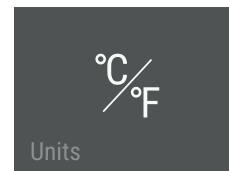

Зсуньте ліворуч.

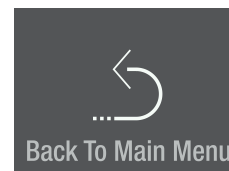



Яскравість дисплея

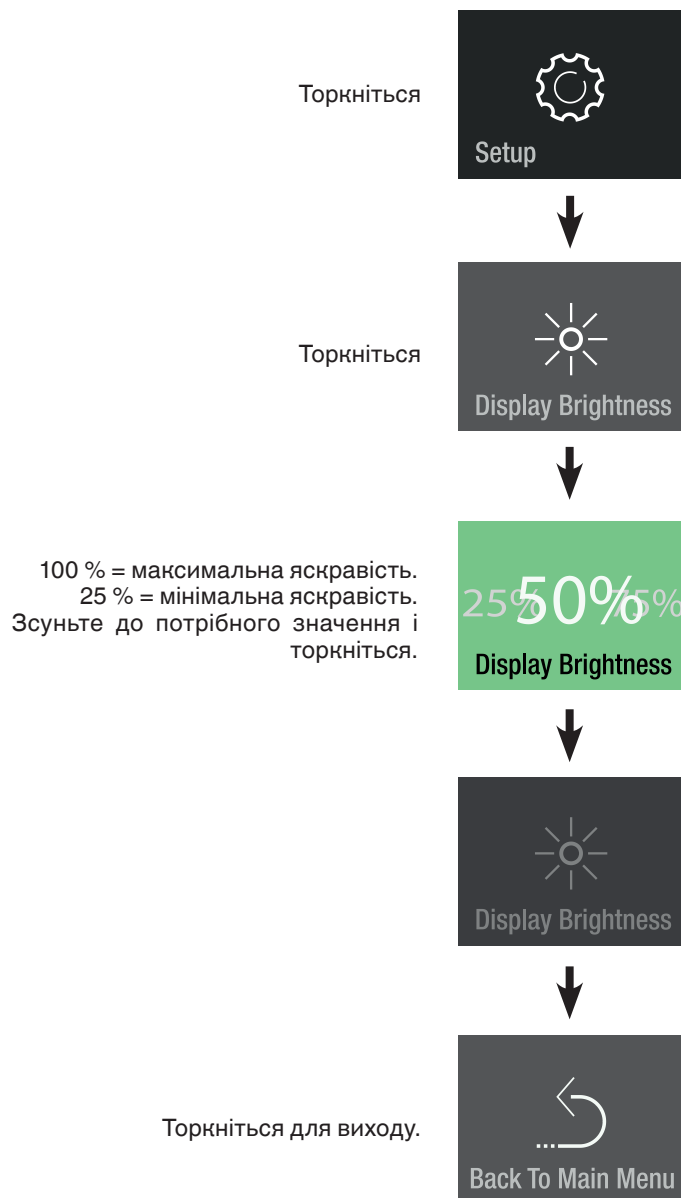

Доступні мови:

- німецька
- португальська (Бразилія)
- французька
- іспанська
- італійська
- англійська (Велика Британія)
- англійська (США)
- китайська
- російська



одиниці

Торкніться

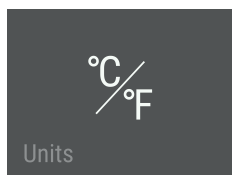

Зсуньте до потрібної одиниці вимірювання температури і торкніться

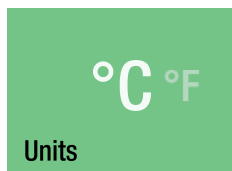

Зсуньте ліворуч.

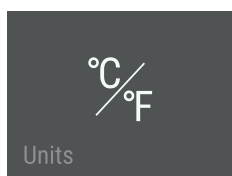

Торкніться для виходу.

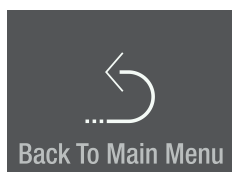

SmartDeviceBox (додається не в усіх країнах)

Цей прилад підготовлений для інтеграції у систему розумного дому і для розширених послуг.

Докладніша інформація про доступність і вимоги, а також про окремі можливості знаходиться на веб-сайті smartdevice.liebherr.com.

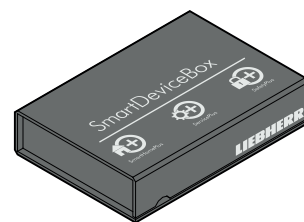

Завантажте додаток "SmartDevice App" на мобільний кінцевий пристрій.

Запустіть додаток у мобільному кінцевому пристрої і виконайте вказівки.

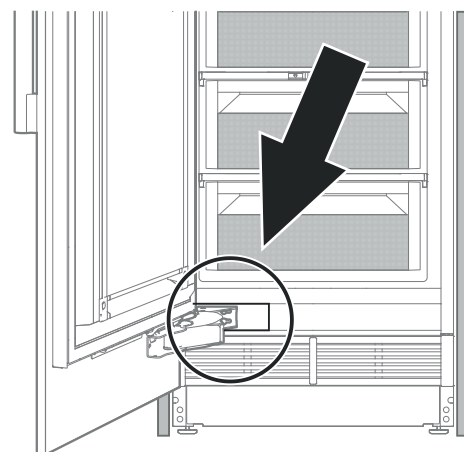

Функції SmartDevice доступні не у всіх країнах.

Опис дисплея SmartDevice

SmartDeviceBox встроений.	 <p>Hold to configure now. SDB Inserted</p>
Індикація початку встановлення підключення до бездротової локальної мережі.	 <p>Connect SDB</p>
Символ блимає. Підключення до бездротової локальної мережі встановлюється.	 <p>SDB Connecting</p>
Відображаються реєстраційні дані з маршрутизатора.	 <p>Router_0123456789 01234567890123456 Connecting to:</p>
Прилад підключений до бездротової локальної мережі.	 <p>SDB Connected</p>
Скидання підключення.	 <p>Reset SDB connection? Hold to reset.</p>
Це повідомлення інформує про проблеми з маршрутизатором або з Інтернетом.	 <p>No Connection</p>

Аварійні повідомлення

Сигналізація відкритих дверей

Двері приладу відкриті довше ніж 180 секунд.

Необхідні дії
Закрийте двері приладу.



Температурна сигналізація

Торкніться



Температура всередині приладу була занадто високою.

Торкніться



Торкніться



Необхідні дії
Перевірте якість харчових продуктів, що зберігаються.

Індикатор аварійного сигналу згасне, як тільки буде досягнута налаштована температура.

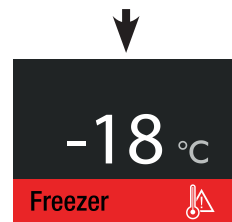

Аварійний сигнал води

Торкніться



У системі немає води.

Торкніться

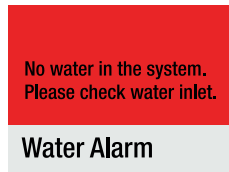

У системі немає води.

Необхідні дії
Відкрийте водозапірний клапан.



Аварійний сигнал електроживлення

Торкніться



Електроживлення було перерване.

Торкніться



Якщо температура всередині приладу була занадто високою.



Торкніться



Торкніться



Необхідні дії
Перевірте якість харчових продуктів, що зберігаються.

Індикатор аварійного сигналу згасне, як тільки буде досягнута налаштована температура.

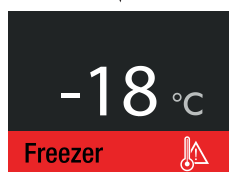

Аварійне повідомлення про помилку електроніки

Помилка електроніки.

Торкніться



Необхідні дії
Зверніться у службу сервісу і повідомте відображений код помилки.

Торкніться



Торкніться

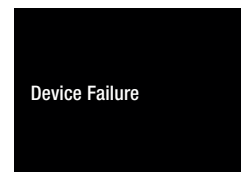

Натискуйте протягом прибл. 2 секунд, щоб зчитати код помилки знову.

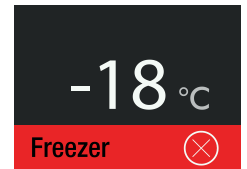

Аварійний сигнал IceMaker

Помилка підключення

Торкніться



Необхідні дії

Зверніться у службу сервісу і повідомте відображений код помилки.

Торкніться



IceMaker вимкнений.
Переховувати охолоджені продукти в інше місце не потрібно.



У меню льодогенератор IceMaker надалі відображається у вигляді помилки, поки цю помилку не усуне служба сервісу.



Торкніться

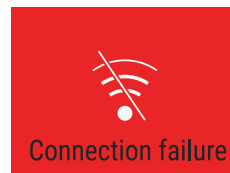

Необхідні дії

Зверніться у службу сервісу і повідомте відображений код помилки.

Торкніться



Підключення вимкнене.
Переховувати охолоджені продукти в інше місце не потрібно.



У меню помилка підключення надалі відображається у вигляді помилки, поки цю помилку не усуне служба сервісу.

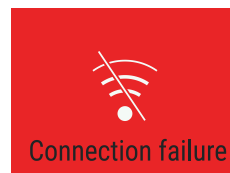

Обладнання

Полиці і дверні полиці за потреби можна переставити на нову висоту.



Небезпека травм і пошкоджень.

Не намагайтеся переставити полиці або дверні полиці, якщо на них лежать харчові продукти.

Переставляйте лише пусті полиці або дверні полиці.

Переставлення полиць

Виймання

Підніміть і вийміть полицю.

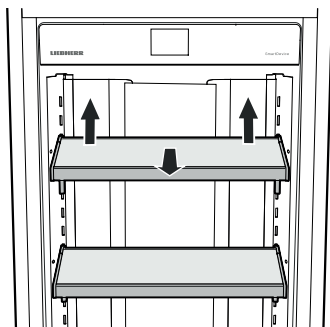

Встановлення

Устроміть гачки полиці на потрібній висоті у отвори у рейці з отворами і притисніть полицю донизу.

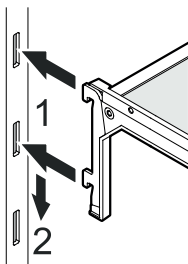

Переставлення дверних полиць

Виймання

Підніміть і вийміть дверну полицю.

Встановлення

Устроміть гачки дверної полиці на потрібній висоті у отвори у рейці з отворами і притисніть дверну полицю донизу.

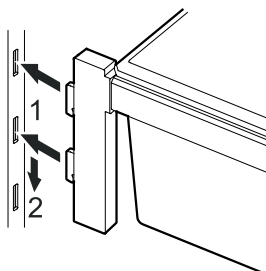
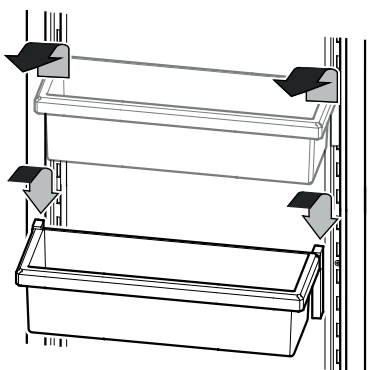

Внутрішнє освітлення

Внутрішнє освітлення знаходиться ліворуч і праворуч у холодильній камері і вгорі у секції BioFresh. Воно вмикається, коли відкриваються двері приладу.

Сила світла світлодіодів відповідає лазерному пристрою класу 1/1M.

ВАЖЛИВО

Право знімати бленду має лише служба сервісу.



Ви можете зіпсувати зір.

Після зняття бленди забороняється дивитися безпосередньо на джерело світла через оптичні лінзи.

Освітлення	
Клас енергоефективності ¹	Джерело світла
Цей продукт має джерело світла класу енергоефективності G	Світлодіод
¹ Пристрій може містити джерела світла з різним класом енергоефективності. Вказується найнижчий клас енергоефективності.	

Очищення

ПОПЕРЕДЖЕННЯ!

- Щоб запобігти можливим травмам через ураження електричним струмом, перед очищенням витягніть штепсель з розетки або вимкніть запобіжник.
- Щоб запобігти травмам або пошкодженням, не очищуйте прилад за допомогою пароочищувачів.
- Щоб запобігти короткому замиканню, під час очищення приладу слідуйте за тим, щоб вода для миття не потрапляла в електричні компоненти. Не використовуйте занадто вологу губку або ганчірку.

- Вийміть харчові продукти з приладу і зберігайте їх у прохолодному місці.
- Вийміть полиці та дверні полиці. Див. розділ **Обладнання**.

- Вийміть висувні ящики. →
Повністю витягніть висувний ящик, підніміть ззаду і зніміть.

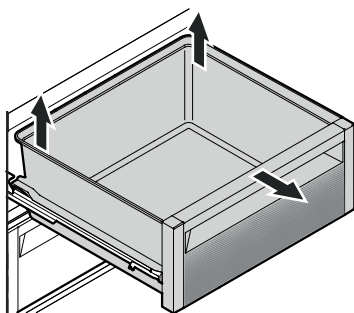

- Внутрішні поверхні і деталі обладнання слід мити теплою водою з додаванням невеликої кількості м'яючого засобу.

ВАЖЛИВО

Не використовуйте абразивні губки/губки, що залишають подряпини, концентровані м'яючі засоби, та у жодному разі не використовуйте м'яючі засоби, що містять пісок, хлориди чи кислоти або хімічні розчинники.

- Очищуйте висувні рейки лише легко зволоженою ганчіркою. →

ВАЖЛИВО

Вода для миття у жодному разі не повинна потрапити у напрямні рейок.

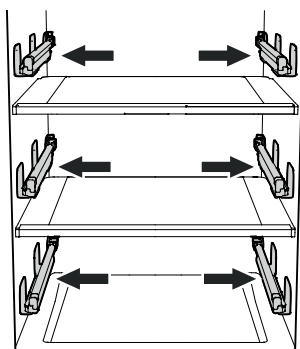

- Добре витріть все сухою ганчіркою.
- Не можна пошкоджувати або знімати заводську табличку на внутрішній стороні приладу - вона важлива для виконання сервісних робіт.

- Устроміть висувні ящики.

Повністю витягніть висувні рейки. Поставте висувний ящик на рейки і повністю засуньте.

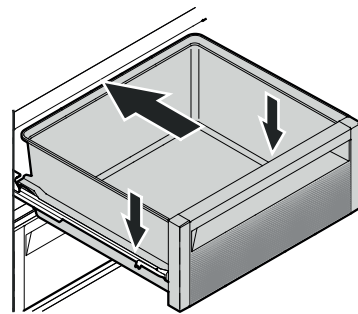

- Устроміть усі деталі на місце і знову вкладіть харчові продукти. Див. розділ **Обладнання**.
- Увімкніть прилад.

Меню технічного обслуговування

Технічне обслуговування можна виконувати незалежно від заданих регулярних інтервалів. Меню технічного обслуговування містить наступні операції.

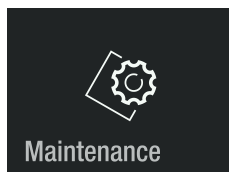

Повне очищення
Для повного технічного обслуговування приладу.

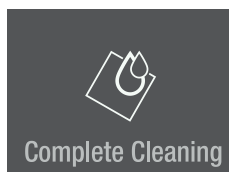

Please replace water filter.
Hold To continue.

Clean vent grill in the plinth of your appliance.

Новий фільтр для води
Для скидання інтервалу технічного обслуговування.

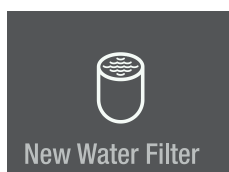

Please replace water filter.
Hold To continue.

Повернення до головного меню.

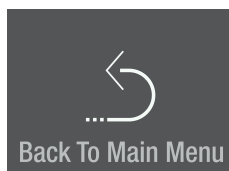

Технічне обслуговування

Новий фільтр для води

Вбудований фільтр для води видаляє відкладення у воді і зменшує присмак хлору.

Вказівка

Під час виймання або встромляння фільтра подачу води вимикати не потрібно.

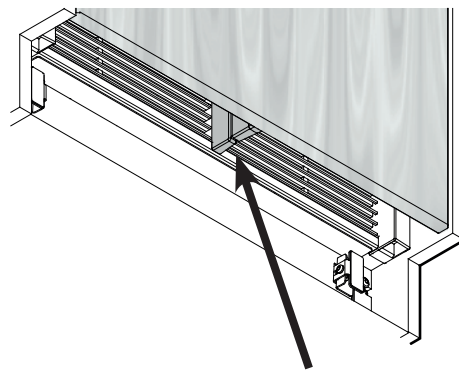
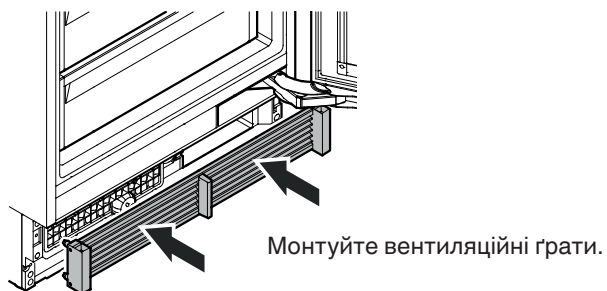
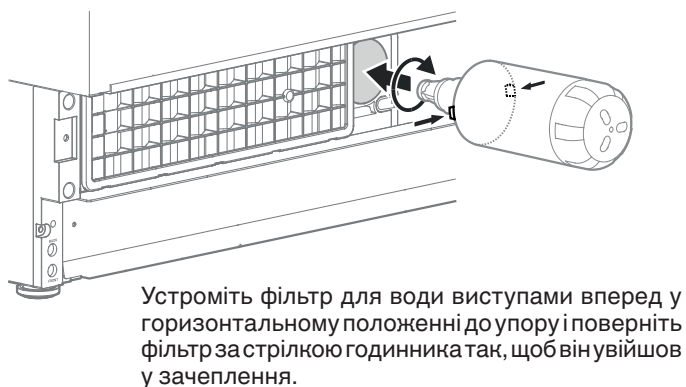
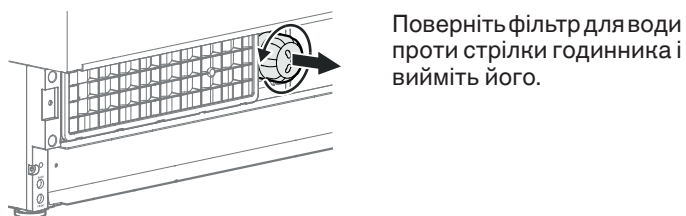
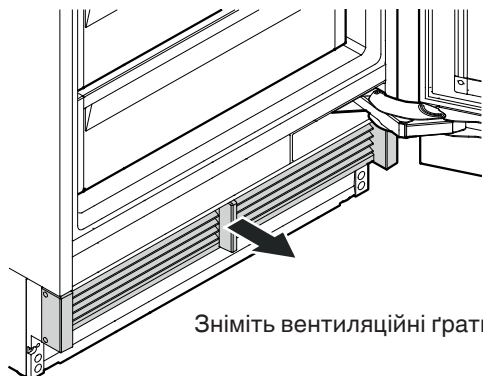

Перевірте, щоб між розподільником повітря приладу і розподільником повітря двері не було щілини.

ВАЖЛИВО

У разі неправильного монтажу вентиляційних ґрат утворюється щілина.



Очищення пилозахисного фільтра

Очищуйте пилозахисний фільтр у цокольній зоні не рідше ніж через вказані інтервали технічного обслуговування.

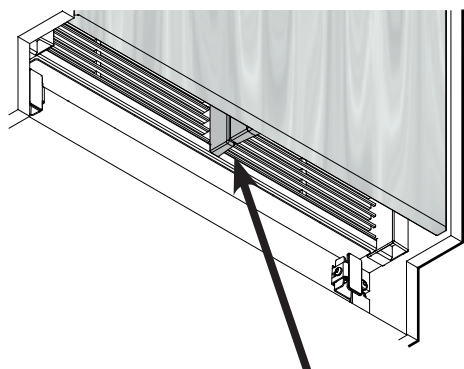
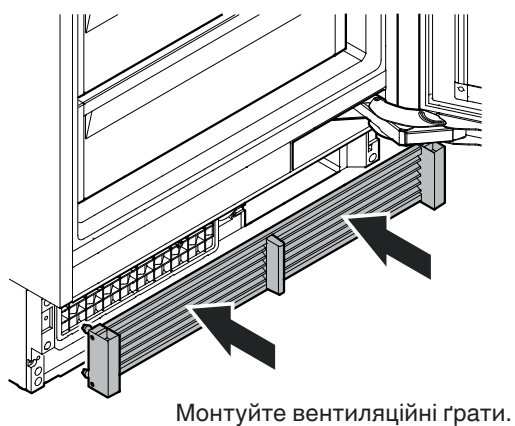
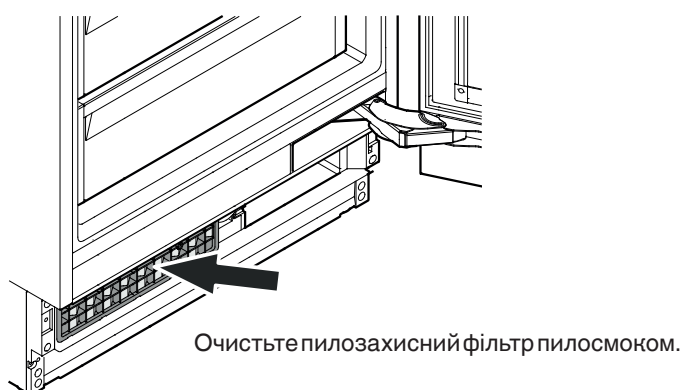
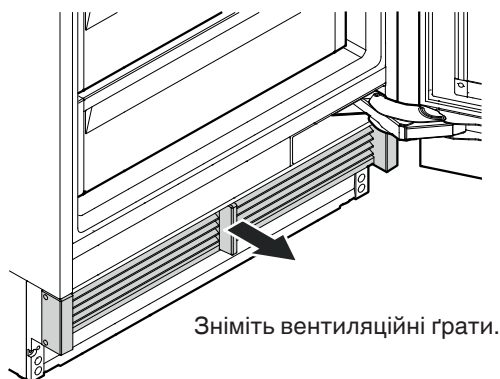

Перевірте, щоб між розподільником повітря приладу і розподільником повітря двері не було щілини.

ВАЖЛИВО

У разі неправильного монтажу вентиляційних ґрат утворюється щілина.

Додаткові функції

Налаштування тиску води
Ручне увімкнення функції розморожування
Скидання до заводських налаштувань
Режим DemoMode

Торкніться

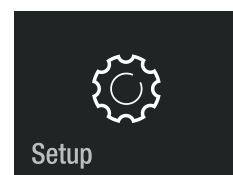

Setup

Зсуньте праворуч.

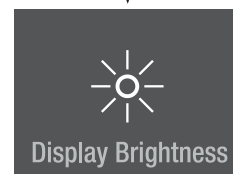

Display Brightness

Натискуйте протягом припл. 2 с

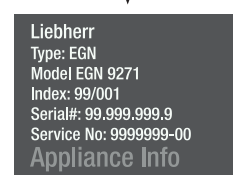

Liebherr
Type: EGN
Model EGN 9271
Index: 99/001
Serial#: 99.999.999.9
Service No: 9999999-00
Appliance Info

Зсуньте ліворуч або праворуч.
Уведіть код 151.
Якщо ввести неправильний код, індикатор повертається до відображення інформації про прилад.

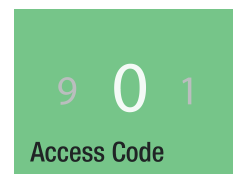

9 0 1

Access Code

Переміщуйтеся по меню.

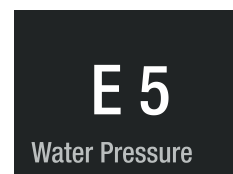

E 5

Water Pressure

Тиск води

Якщо кубики льоду, які виготовляє IceMaker, занадто малі (перші партії завжди є меншими), можна налаштувати кількість подачі води.

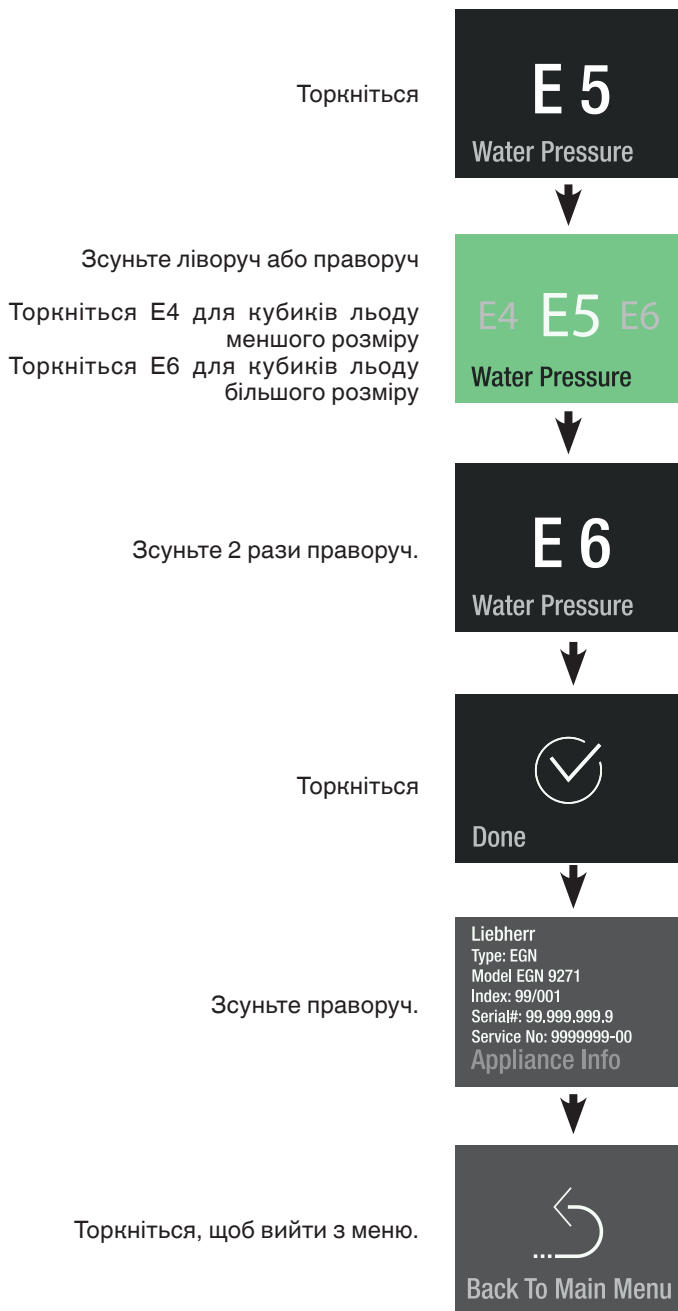

ВАЖЛИВО

Виконуйте збільшення лише на один крок. Якщо встановлене значення занадто велике, формочка для льоду у IceMaker може переповнитись.

Перевіряйте розмір кубиків льоду у наступні дні. Якщо кубики льоду все одно менші ніж бажано, збільште розмір ще на один крок.

Ручне розморожування

Прилад розморожується автоматично. Для сервісного обслуговування можна увімкнути функцію розморожування вручну.

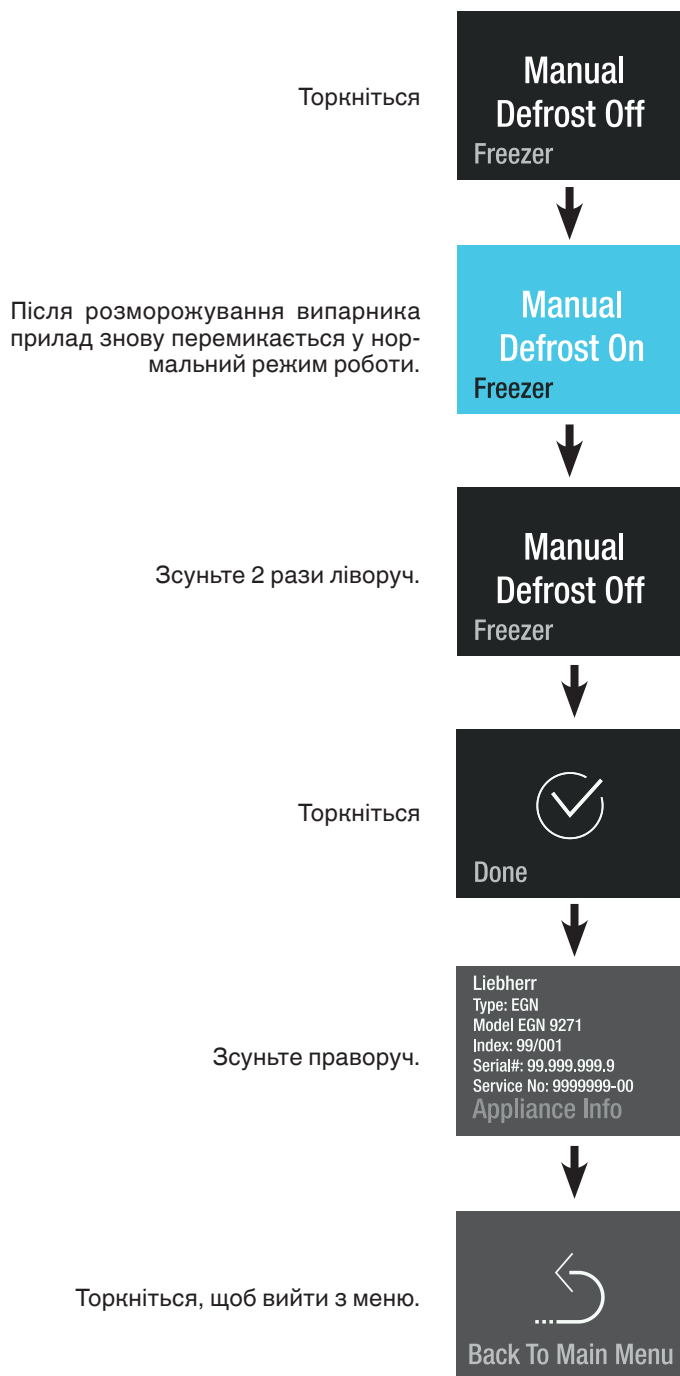

Скидання

За допомогою цієї функції електронне управління можна скинути до заводських налаштувань.



Режим DemoMode

Для демонстрації приладу на виставках або у крамницях можна активувати презентаційний режим DemoMode для демонстрації приладу начебто в нормальному режимі роботи.

Увімкнення режиму DemoMode



Вимкнення режиму DemoMode



Економія енергії

- Завжди слідкуйте за доброю припливною і витяжною вентиляцією. Не закривайте вентиляційні отвори/ґрати.
- Завжди тримайте вентиляційні щілини відкритими.
- Не встановлюйте прилад у зонах прямого сонячного проміння, біля плити, елементів опалювання і т.п.
- Енергоспоживання залежить від умов на місці встановлення, напр., від навколишньої температури.
- Відкривайте прилад на якомога короткий час.
- Відсортовуйте харчові продукти по різних місцях.
- Зберігайте усі харчові продукти у добре упакованому і накритому вигляді. Це запобігає утворенню наморозі.
- Перед вкладенням теплих страв дайте їм спочатку охолонути до кімнатної температури.
- Розморозуйте продукти глибокої заморозки у холодильній камері.
- У разі тривалої відпустки звільніть холодильну камеру і вимкніть її.

Несправності

Ви можете самі усунути наступні несправності, перевіряючи їх можливі причини:

Прилад не працює. Перевірте

- чи увімкнений прилад,
- чи правильно вставлен штепсель в розетку,
- чи в порядку запобіжник розетки.

Дуже сильний звук. Перевірте

- чи міцно і чи добре прилад стоїть на підлозі,
- чи не вібрують предмети або меблі, що знаходяться поряд, під дією працюючого холодильного агрегату. Враховуйте при цьому, що звук рідини в контурі охолодження вимкнати неможливо.

Температура недостатньо низька. Перевірте

- настройку відповідно до розділу "Регулювання температури", чи правильно встановлена температура?
- Чи всередину покладено забагато свіжих харчових продуктів?
- Чи показує окремо поміщений в прилад термометр потрібну температуру.
- Чи в порядку витяжна вентиляція?
- Чи не знаходиться поблизу від місця установки приладу джерело тепла?

Якщо жодна з перерахованих причин не має місця і Ви самі не в змозі усунути несправність, зверніться в найближчу службу сервісу. Повідомте тип (1), номер сервісу (2) і номер приладу (3), вказані на заводській таблиці.

XXX 9999		Index 99 X / 999		Service No./No. Service: 9999999-99	
1	Appl-Type / APN-Type	2	Net Weight / Poids Net	3	Service No. / No. Service
R 600a: G		kg / 24 h		99.999.999.9	

Розташування заводської таблиці зазначене в розділі **Опис приладу**.

Виведення приладу з експлуатації

Якщо прилад на тривалий час виводиться з експлуатації, вимкніть IceMaker, як описано у розділі "Вимкнення льодогенератора IceMaker". слід вимкнути прилад, витягнути штепсель з розетки або розчепити або викрутити запобіжник. Потім треба очистити прилад і залишити двері відкритими, щоб виключити можливість утворення неприємного запаху.

Прилад відповідає нормам техніки безпеки та директивам ЄС 2014/30/ЄС і 2014/35/ЄС.



Liebherr Hausgeräte Lienz GmbH

Dr.-Hans-Liebherr-Strasse 1

A-9900 Lienz

Österreich

www.liebherr.com