



Інструкція з монтажу

Quality, Design and Innovation



home.liebherr.com/fridge-manuals









LIEBHERR

Загальні вказівки з техніки безпеки

Зміст

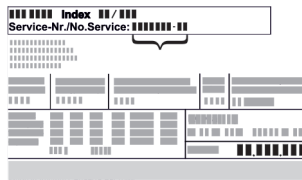
1	Загальні вказівки з техніки безпеки.....	2
2	Монтажні розміри.....	3
3	Транспортування пристрою.....	3
4	Монтаж бік у бік.....	4

Виробник постійно працює над удосконаленням пристроїв усіх типів і моделей. Можливі зміни форми, оснащення чи технічних характеристик.

Символ	Пояснення
	Прочитати посібник Щоб ознайомитися з усіма перевагами пристрою, уважно прочитайте посібник.
	Повний посібник в Інтернеті Докладну інструкцію Ви знайдете в Інтернеті через QR-код на передній сторінці посібника за адресою home.liebherr.com/fridge-manuals або через введення сервісного номера на home.liebherr.com/fridge-manuals . Сервісний номер вказаний на заводській таблиці:  <i>Fig. Приблизне відображення</i>
	Перевірити пристрій Перевірте всі частини на ушкодження при транспортуванні. Зверніться в разі недоліків до дилера або в сервісну службу.
	Відхилення Оскільки один посібник призначений для декількох моделей, можливі певні невідповідності. Абзаци, в яких йдеться про пристрої спеціального призначення, позначені зірочкою (*).
	Інструкції з дії та результат дії Інструкції з дії позначені ▶. Результат дії позначений ▷.
	Відео Відео стосовно пристроїв доступні на YouTube-каналі Liebherr-Hausgeräte.

1 Загальні вказівки з техніки безпеки

- Надійно зберігайте цю інструкцію зі встановлення, щоб завжди мати можливість скористатися нею.
- У разі передавання пристрою передавайте його наступному власникові також інструкцію зі встановлення.

- Щоб безпечно і належним чином використовувати пристрій, перед встановленням і користуванням уважно прочитайте цю інструкцію зі встановлення. Завжди дотримуйтеся наведених у ній рекомендацій, вказівок з безпеки та попереджень. Вони мають важливе значення для безпечного і безперебійного встановлення та експлуатації пристрою.
- Перш за все прочитайте загальні вказівки з безпеки у розділі «Загальні вказівки з безпеки» в інструкції з експлуатації, що входить до цієї інструкції зі встановлення, і дотримуйтеся їх. У разі втрати інструкції з експлуатації її можна завантажити з Інтернету, скориставшись QR-кодом на передній сторінці інструкції зі встановлення за адресою home.liebherr.com/fridge-manuals, або увівши сервісний номер на home.liebherr.com/fridge-manuals. Сервісний номер вказаний на заводській

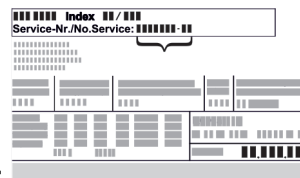

таблиці:

- Під час встановлення пристрою дотримуйтеся попереджувальних вказівок та інших окремих вказівок в інших розділах:

	НЕБЕЗПЕКА	позначає безпосередньо небезпечну ситуацію, яка може призвести до смерті чи важкого травмування, якщо їй не запобігти.
	ПОПЕРЕДЖЕННЯ	позначає небезпечну ситуацію, яка може призвести до смерті чи важкого травмування, якщо їй не запобігти.
	ОБЕРЕЖНО	позначає небезпечну ситуацію, яка може призвести травмування легкої або середньої тяжкості, якщо їй не запобігти.
	УВАГА	позначає небезпечну ситуацію, яка може призвести до пошкодження майна, якщо їй не запобігти.
	Вказівка	позначає корисні вказівки та поради.

2 Монтажні розміри

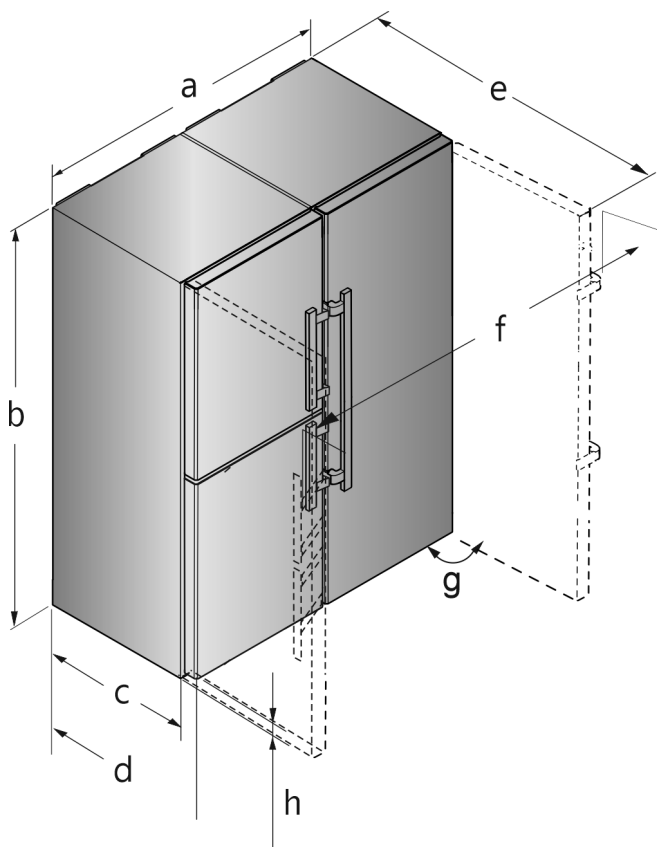

Fig. 1 Приблизне відображення

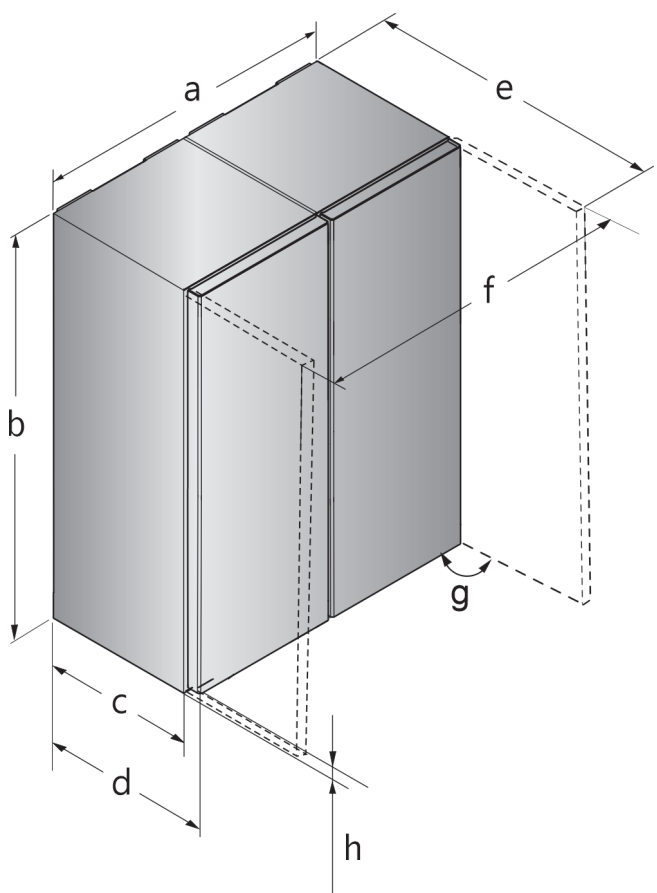

Fig. 2 Приблизне відображення

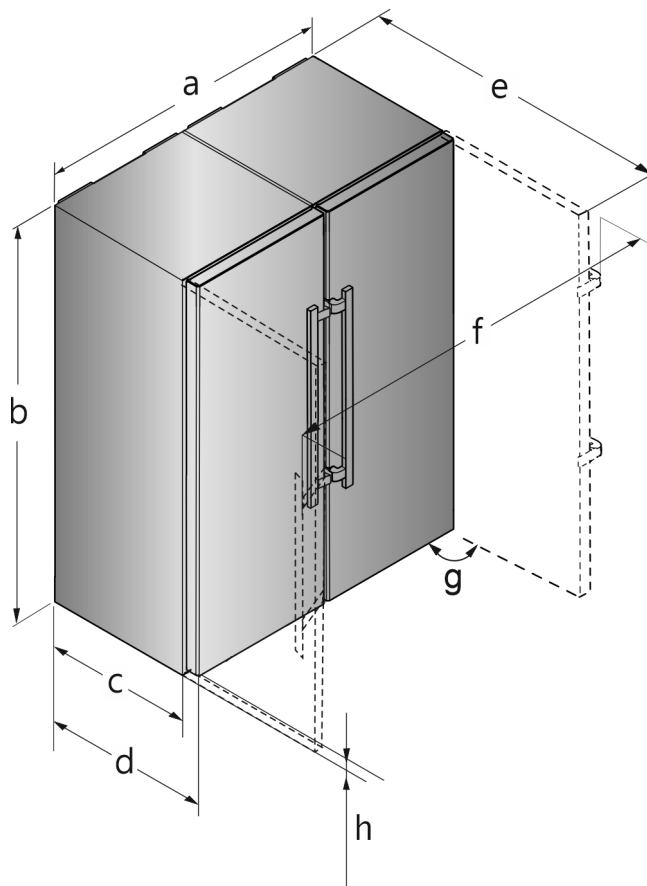

Fig. 3 Приблизне відображення

Для пристроїв з ручкою

Модель	a [мм]	b [мм]	c [мм]	d [мм]	e [мм]	f [мм]	g [°]	h [мм]
S(BN) (CN) (FN)(sd) (st)(bd) (bs)(d) (h) 52..(i)	1204	1855	611 ×	675 ×	1222 ×	1318	90	35

× У разі використання пристінних розпірок розмір пристрою збільшується на 15 мм.

Розміри з відкритими дверцятами дійсні для кута розкриття 90°. Значення відстані можуть відрізнятись в залежності від кута розкриття.

Для пристроїв з потайною ручкою

Модель	a [мм]	b [мм]	c [мм]	d [мм]	e [мм]	f [мм]	g [°]	h [мм]
SFN(sd) (sf)(bd) (e) 52...	1226	1855	611 ×	675 ×	1217 ×	1252	90	35

× У разі використання пристінних розпірок розмір пристрою збільшується на 15 мм.

Розміри з відкритими дверцятами дійсні для кута розкриття 90°. Значення відстані можуть відрізнятись в залежності від кута розкриття.

3 Транспортування пристрою

- ▶ Пристрій транспортувати в упаковці.
- ▶ Пристрій транспортувати у вертикальному положенні.
- ▶ Пристрій транспортувати двома особами.

Монтаж бік у бік

4 Монтаж бік у бік

Встановіть морозильник або пристрій з морозильною камерою зліва, якщо дивитися спереду. У цих пристроїв права бокова стінка обігривається, щоб уникнути утворення конденсату.

Необхідні деталі для кріплення постачаються разом із пристроєм.

Монтажні деталі в окремому комплекті Для пристроїв з ручною

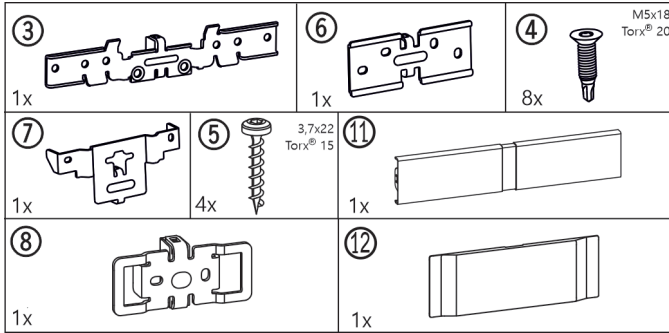

Fig. 4

Для пристроїв з потайною ручкою

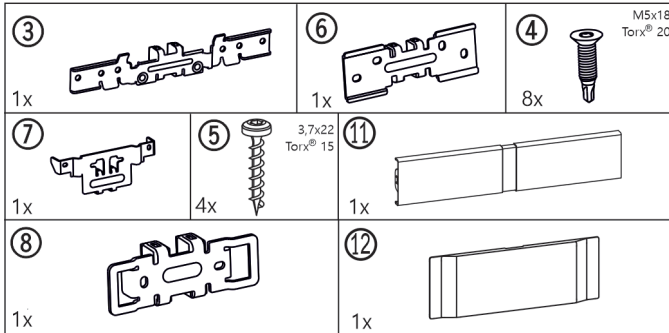

Fig. 5

Для всіх пристроїв

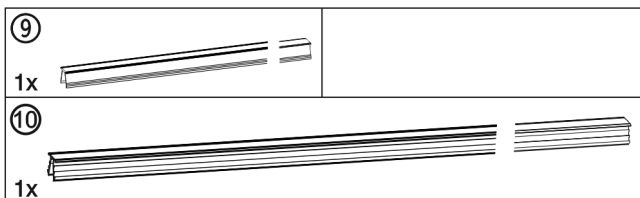

Fig. 6

Нижні накладки

У пристроях з демпфером внизу

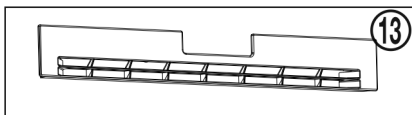

Fig. 7

У пристроях без демпфера внизу

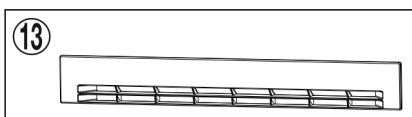

Fig. 8

Інструмент для монтажу

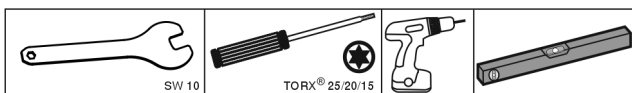

Fig. 9

Перевірте, чи є в наявності такі інструменти:

- Вилковий ключ розміру 10 (входить до комплекту постачання)
- Викрутка Torx® 25/20/15
- Викрутка з акумулятором
- Водяний рівень

Вказівки щодо пересування комбінації SBS:

- Перед збіркою встановіть пристрій якомога ближче до кінцевого місця встановлення.
Для безперешкодного монтажу доступ до пристроїв має забезпечуватися з усіх боків.
- Після монтажу при пересуванні завжди беріть пристрій за зовнішні передні кути. У жодному разі не підпирайте коліном бокові стінки чи дверцята.
- Комбінацію SBS найлегше пересувати по діагоналі, по черзі пересуваючи лівий та правий кут. Коли комбінація стоятиме безпосередньо перед нішею, вставте її по прямій лінії.

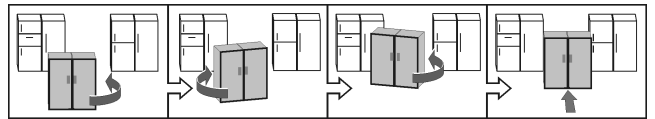

- Якщо знадобиться витягти комбінацію із ніші, візьміть її за нижню третину та витягніть прямо вперед.

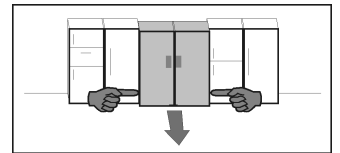

УВАГА

Небезпека пошкодження при пересуванні комбінації SBS! Зібрана комбінація SBS має велику вагу. Внаслідок неправильного пересування на пристрої можуть з'явитися ум'ятини.

► Дотримуйтеся вказівок щодо пересування (див. вище).

► Зніміть усю захисну плівку з зовнішньої стінки корпусу.

Спереду знизу пристрою:

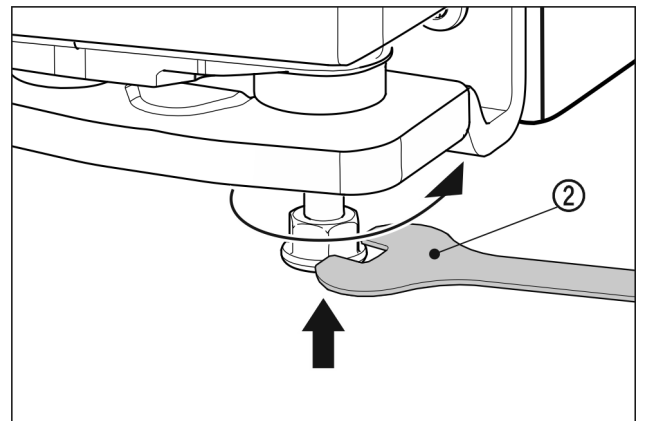

Fig. 10

- Вкрутіть зовнішні ніжки. Це дозволяє легше пересувати пристрої.
- Зсуньте обидва пристрої так, щоб вони знаходилися на відстані близько 10 мм один від одного, а передні їх частини знаходились на одній лінії.
- Вирівняйте обидва пристрої за допомогою рівня на верхній стороні пристрою.

Спереду вгорі пристрою:

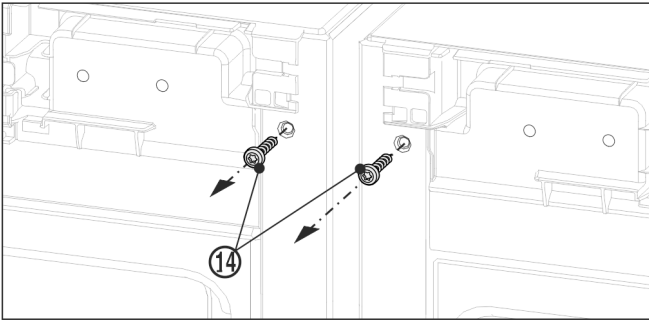

Fig. 11

- ▶ Зніміть наявні кришки.
- ▶ Перед монтажем верхнього кута викрутіть обидва гвинти заземлення Fig. 11 (14).
- ▶ Зафіксуйте гвинти заземлення. Гвинти будуть потрібні для наступного монтажу кута.

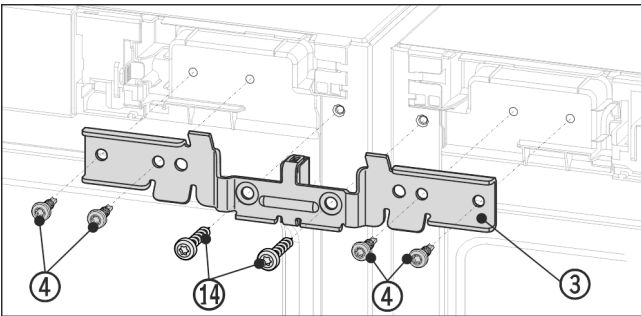

Fig. 12 Приблизне відображення

- ▶ Всунути кут Fig. 12 (3) з дистанційною прокладкою між пристроями і на цапфу. Трохи прикрутити кут з допомогою чотирьох гвинтів Fig. 12 (4) та заздалегідь викручених гвинтів заземлення Fig. 12 (14) поперемінно зліва та справа.
- ▶ За необхідності: вирівняйте пристрої за допомогою рівня на верхній стороні пристрою.

Спереду знизу пристрою:

- ▶ Зніміть наявні кришки.

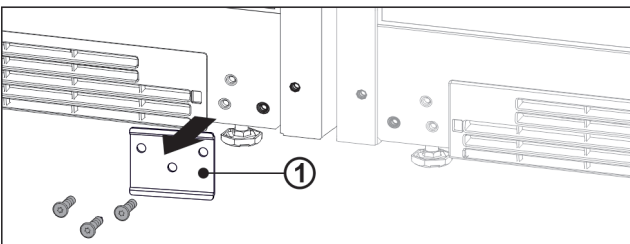

Fig. 13

- ▶ Якщо встановлено металеву накладку Fig. 13 (1), відкрутіть її.

Вказівка

Якщо хочете транспортувати пристрій або встановлювати поодинці, треба знову монтувати щиток.

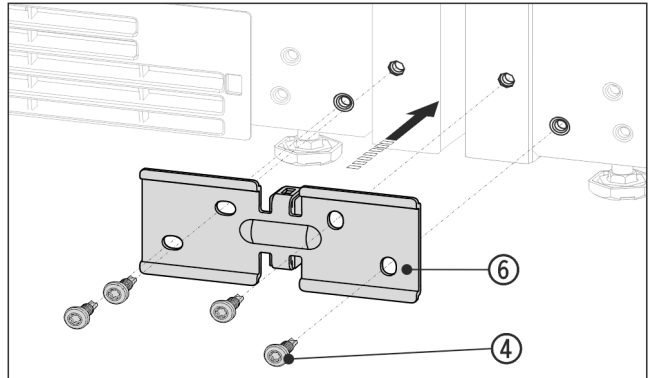

Fig. 14 Приблизне відображення

- ▶ Всунути кут Fig. 14 (6) з дистанційною прокладкою між пристроями і трохи прикрутити з допомогою 4 гвинтів Fig. 14 (4).
- ▶ За необхідності: вирівняйте пристрої.
- ▶ Міцно затягніть гвинти зверху та знизу.

Ззаду вгорі пристрою:

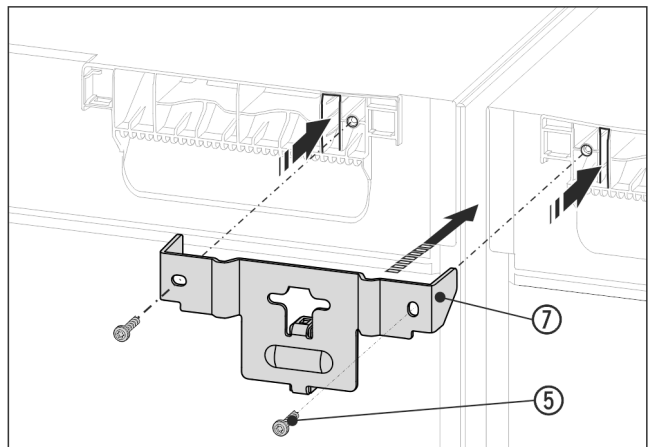

Fig. 15 Приблизне відображення

- ▶ Всунути кут Fig. 15 (7) з дистанційною прокладкою між пристроями і з планками в кришку пристрою. Закрутити 2 гвинтами Fig. 15 (5).

Ззаду знизу пристрою:

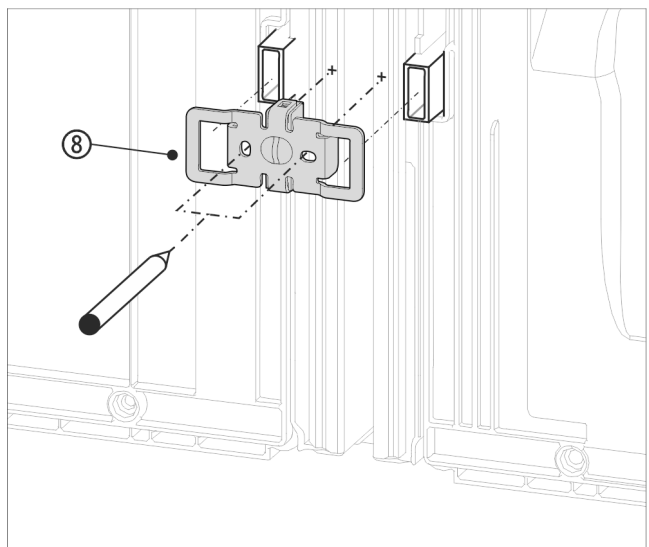

Fig. 16 Приблизне відображення

- ▶ Всунути кут Fig. 16 (8) з виїмками через кріплення для пристінної розпірки.

Вказівка

Заздалегідь просвердлиți отвори для гвинтових з'єднань!

Монтаж бік у бік

- ▶ Відмітити штифтом положення отворів.
- ▶ Знову зніміть кут.

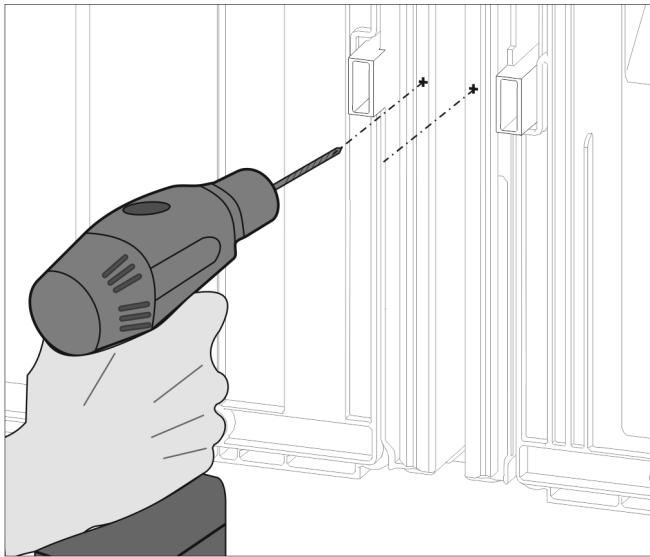

Fig. 17

Вназівна

Просвердлити лише лист! Глибина свердління приблизно 1 мм.

- ▶ Отвори для гвинтів просвердлити свердлом 3 мм і зачистити від задирок.

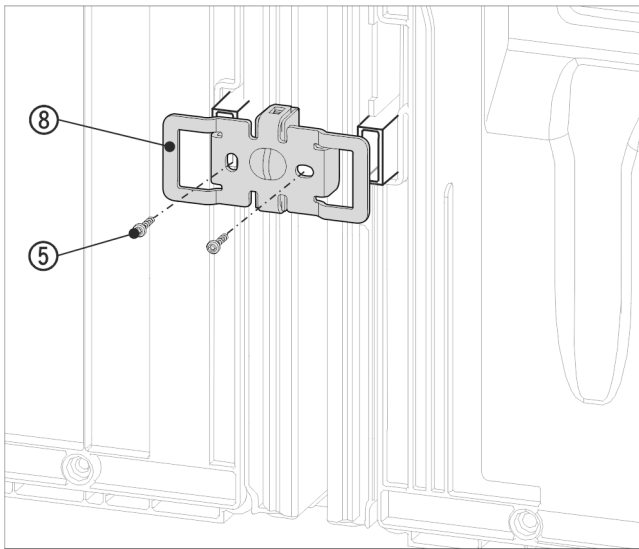

Fig. 18 Приблизне відображення

- ▶ Знову всунути кут Fig. 18 (8) з виїмками через кріплення для пристінної розпірки.
- ▶ Закрутити 2 гвинтами Fig. 18 (5).

Перед встановленням верхнього та нижнього нащільника зведіть обидві розпірки по всій довжині. Це дозволяє легше ввести нащільники в щілину. Для вставки нащільників використовуйте м'яку тканину, щоб уникнути утворення лунок на їх поверхні. Просто вдавіть нащільники у щілину, щоб досягти оптимального з'єднання.

Для пристроїв з ручкою

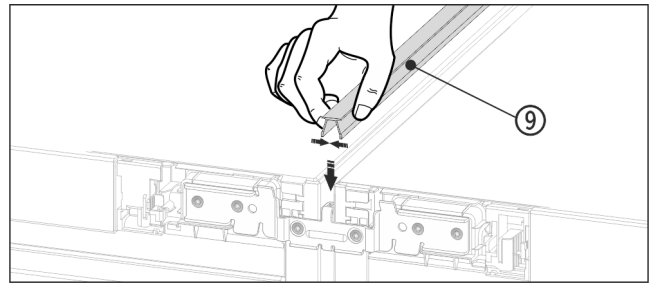

Fig. 19

- ▶ Затисніть на верхньому боці короткий нащільник Fig. 19 (9) в горизонтальну щілину.

Для пристроїв з потайною ручкою

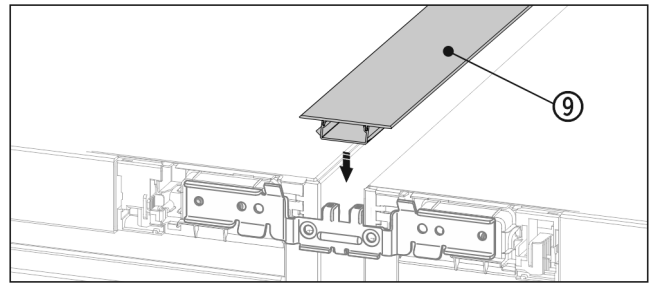

Fig. 20

- ▶ Затисніть на верхньому боці короткий нащільник Fig. 20 (9) в горизонтальну щілину.

Для пристроїв з ручкою

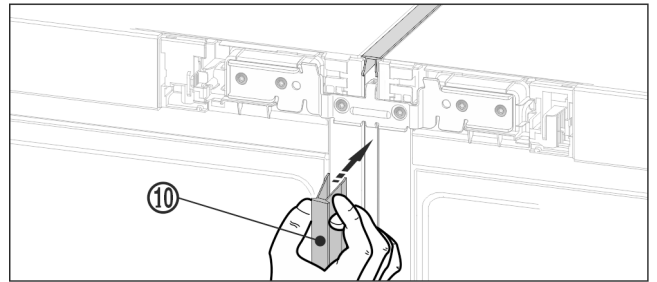

Fig. 21

- ▶ Спереду затисніть довгий нащільник Fig. 21 (10) у вертикальну щілину. Стежте за тим, щоб нащільник прилягав до з'єднувального листа.

Для пристроїв з потайною ручкою

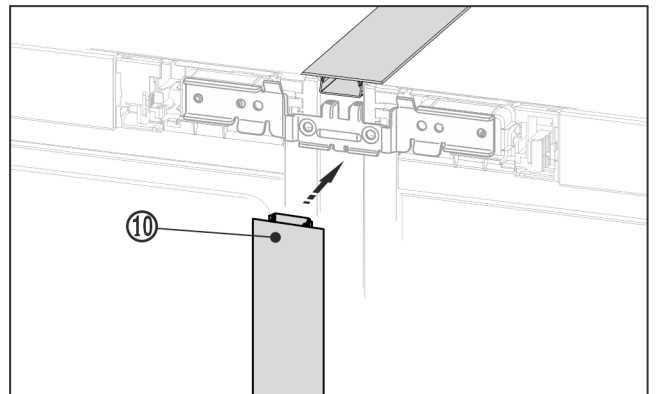

Fig. 22

- ▶ Спереду затисніть довгий нащільник Fig. 22 (10) у вертикальну щілину. Стежте за тим, щоб нащільник прилягав до з'єднувального листа.
- ▶ Зніміть захисну плівку з нащільника.*

Спереду вгорі пристрою:

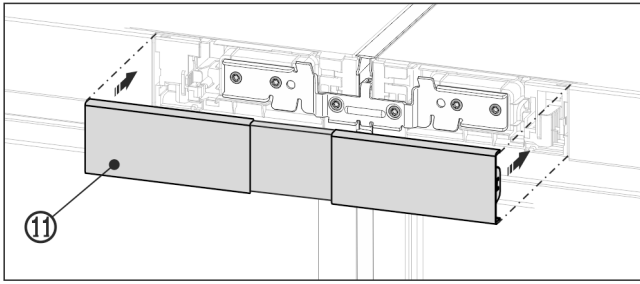

Fig. 23 Приблизне відображення

- ▶ Встановіть верхню кришку Fig. 23 (11) на відкритий проміжок між обома панелями блоку керування. Зверніть увагу, щоб зовнішні боки кришки були з'єднані урівень з панелями блоку керування.

Спереду знизу пристрою

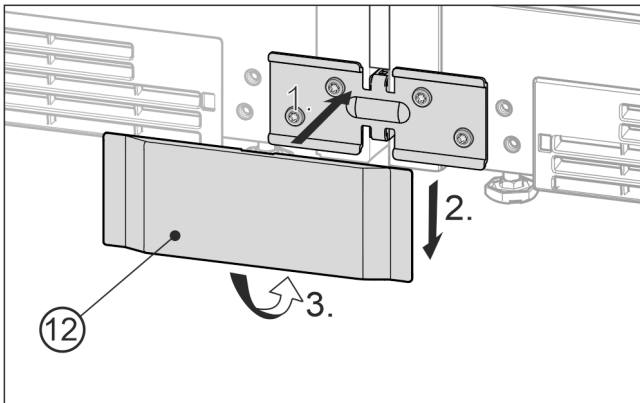

Fig. 24 Приблизне відображення

- ▶ Насадіть нижню кришку Fig. 24 (12) спереду на кут Fig. 24 (1), зсунути вниз Fig. 24 (2) і зафіксуйте знизу Fig. 24 (3).
- ▶ Для демонтажу кришки просунути викрутку знизу збоку під кришку і звільнити обидва нижні гачки. Потім відкрити кришку вгору.
- ▶ Підключіть комбінацію до електромережі. Див. посібник зі встановлення.
- ▶ Пристрої з модулем IceMaker:
- ▶ Підключіть пристрій до водопроводу. Див. посібник зі встановлення.

УВАГА

Небезпека пошкодження при пересуванні комбінації SBS! Зібрана комбінація SBS має велику вагу. Внаслідок неправильного пересування на пристрої можуть з'явитися ум'ятини.

- ▶ Дотримуйтеся вказівок щодо пересування (див. вище).

- ▶ Обережно пересуньте комбінацію SBS у передбачене для неї місце.
- ▶ За потреби вирівняйте нахил комбінації SBS за допомогою опорних ніжок.
- ▶ Після цього підіпріть дверцята: опускайте зовнішні опорні ніжки на опорному кронштейні доти, доки вони не будуть опиратись на підлогу.

Дверцята можна вирівняти по висоті за допомогою зовнішніх нижніх опорних кронштейнів:

- ▶ Відкрити двері на 90°.

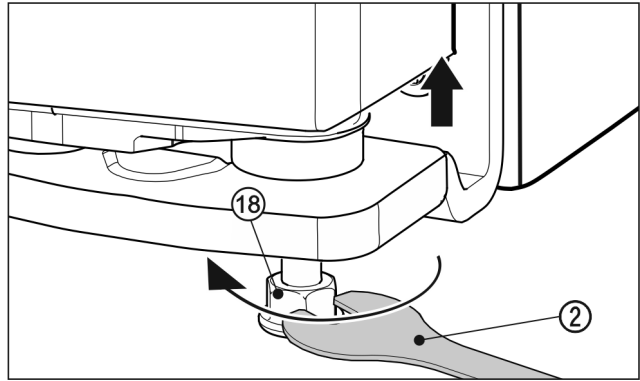

Fig. 25

- ▶ Щоб підняти дверцята, прокрутіть вправо опорну ніжку Fig. 25 (18) за допомогою гайкового ключа Fig. 25 (2) з комплекту поставки до контакту з підлогою. Після цього продовжуйте обертати до встановлення потрібної висоти дверцят. На момент постачання опорний гвинт повністю закручений.

Декоративні плінтуси монтувати.

Після складання і вирівнювання пристроїв можна монтувати плінтуси знизу на пристроях. Плінтуси декоративні і не впливають на функціонування пристроїв.

У пристроях з демпфером внизу

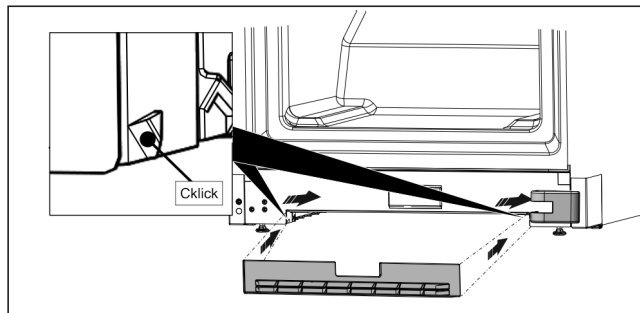

Fig. 26

- ▶ Закріпити плінтус у виїмці внизу на пристрої як показано на зображенні.

Вказівка

Плінтус має бути трохи засунутий за кришку опорного кронштейну.

У пристроях без демпфера внизу

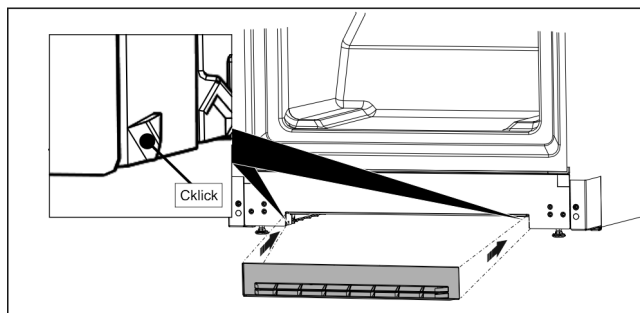
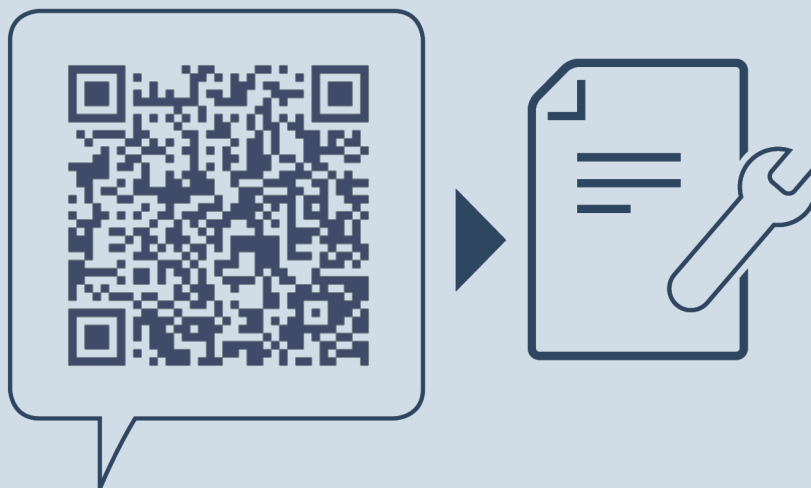

Fig. 27

- ▶ Закріпити плінтус у виїмці внизу на пристрої як показано на зображенні.



home.liebherr.com/fridge-manuals

UK Side-by-Side

Дата видачі: 20220622

**Індекс артикульних
номерів: 7086149-00**

Liebherr-Hausgeräte Marica EOOD
Bezirk Plovdiv
4202 Radinovo
Bulgarien