

Інструкція з монтажу

Охолоджувальні й морозильні прилади з декоративними панелями

UK

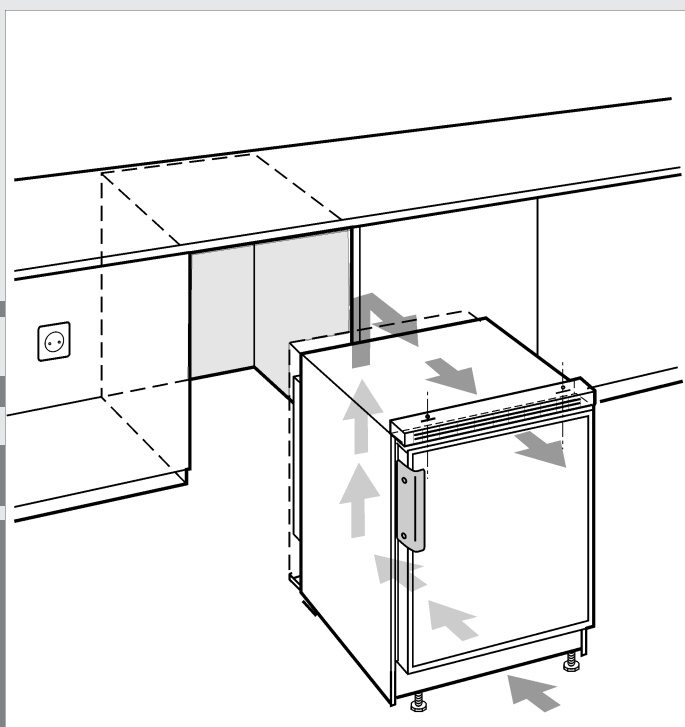

20221121 **7084190 - 04**

UK/ UG

LIEBHERR

Зміст

1	Загальні вказівки з техніки безпеки.....	2
2	Транспортування пристрою.....	2
3	Встановлення пристрою.....	2
4	Перестановка кріплення дверей.....	3
5	Монтаж декоративної пластини.....	4
6	Вбудовування пристрою в меблі.....	5
7	Утилізація упаковки.....	5
8	Підключення пристрою.....	6

Виробник постійно працює над удосконаленням пристроїв усіх типів і моделей. Можливі зміни форми, оснащення чи технічних характеристик.

Щоб ознайомитися з усіма перевагами пристрою, уважно прочитайте посібник.

Оскільки один посібник призначений для декількох моделей, можливі певні невідповідності Абзаци, в яких йдеться про пристрої спеціального призначення, позначені зірочкою (*).

Інструкції з дії позначені ►, результат дії – ▷.

1 Загальні вказівки з техніки безпеки

- Надійно зберігайте цю інструкцію зі встановлення, щоб завжди мати можливість скористатися нею.
- У разі передавання пристрою передавайте його наступному власникові також інструкцію зі встановлення.
- Щоб безпечно і належним чином використовувати пристрій, перед встановленням і користуванням уважно прочитайте цю інструкцію зі встановлення. Завжди дотримуйтеся наведених у ній рекомендацій, вказівок з безпеки та попереджень. Вони мають важливе значення для безпечного і безперебійного встановлення та експлуатації пристрою.
- Перш за все прочитайте загальні вказівки з безпеки у розділі «Загальні вказівки з безпеки» в **інструкції з експлуатації**, що входить до цієї інструкції зі встановлення, і дотримуйтеся їх. У разі втрати **інструкції з експлуатації інструкцію з експлуатації** можна завантажити з Інтернету, увівши сервісний номер на home.liebherr.com/fridge-manuals.

Сервісний номер вказаний на заводській

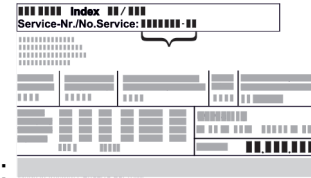

табличці:

- Під час встановлення пристрою дотримуйтеся попереджувальних вказівок та інших окремих вказівок в інших розділах:

	НЕБЕЗПЕКА	позначає безпосередньо небезпечну ситуацію, яка може призвести до смерті чи важкого травмування, якщо їй не запобігти.
	ПОПЕРЕДЖЕННЯ	позначає небезпечну ситуацію, яка може призвести до смерті чи важкого травмування, якщо їй не запобігти.
	ОБЕРЕЖНО	позначає небезпечну ситуацію, яка може призвести до травмування легкої або середньої тяжкості, якщо їй не запобігти.
	УВАГА	позначає небезпечну ситуацію, яка може призвести до пошкодження майна, якщо їй не запобігти.
	Вказівка	позначає корисні вказівки та поради.

2 Транспортування пристрою

- Пристрій повинен транспортуватися тільки в упаковці.
- Пристрій повинен транспортуватися тільки у вертикальному положенні.
- Забороняється транспортування пристрою однією особою.

3 Встановлення пристрою



ПОПЕРЕДЖЕННЯ

- Небезпека пожежі через неналежне встановлення!
За контакту мережевого кабелю або вилки із задньою стороною пристрою вібрації пристрою можуть призвести до пошкодження мережевого кабелю або вилки, що може призвести до короткого замикання.
- Слідкуйте за тим, щоб не перетиснути мережевий кабель під пристроєм під час встановлення.
 - Встановлюйте пристрій таким чином, щоб він не дотикався до вилки або мережевих кабелів.
 - Не підключайте до розеток в області зворотного боку пристрою інші пристрої.
 - **Забороняється** встановлювати й експлуатувати позаду пристроїв подовжувачі й розподільні колодки, а також інші електронні пристрої (наприклад галогенні трансформатори).



ПОПЕРЕДЖЕННЯ

Небезпека загорання через вологість!

Якщо на частини, які знаходяться під напругою, або на кабель підключення до електромережі потрапляє волога, то може виникнути коротке замикання.

- ▶ Пристрій створено для використання в закритих приміщеннях. Не використовувати пристрій на свіжому повітрі, а також у вологих місцях та в зоні досяжності бризок води.
- ▶ Експлуатація пристрою дозволена лише у змонтованому стані.



ПОПЕРЕДЖЕННЯ

Холодоагент та масло, що виходять!

Пожежа. Застосовуваний холодоагент не завдає шкоди навколишньому середовищу, проте легко займається. Масло, що міститься, також легко займається. Холодоагент та масло, що виходять, можуть зайнятися при відповідно високій концентрації та при контакті із зовнішнім джерелом тепла.

- ▶ Не пошкодити трубопроводи контуру холодоагенту та компресор.



ПОПЕРЕДЖЕННЯ

Це може призвести до загорання чи пошкодження пристрою!

- ▶ Забороняється встановлювати на холодильнику пристрої, що випромінюють тепло, наприклад, мікрохвильові печі і тостери!

УВАГА

Прикриті вентиляційні отвори!

Ушкодження. Пристрій може перегрітись, що знижує строк служби різних частин пристрою і може призвести до обмеження працездатності.

- ▶ Обов'язково забезпечити вільну вентиляцію.
- ▶ Не закривайте вентиляційні отвори та/або решітки у корпусі пристрою та у кухонних меблях (вбудована техніка).
- ▶ Забороняється закривати прорізи для притоку повітря від вентилятора.

Якщо ваш пристрій не є пристроєм Side-by-Side (SBS)*

УВАГА

Може призвести до пошкодження пристрою через накопичення конденсату!*

- ▶ Не встановлювати прилад поруч з іншим холодильником.

- У разі виявлення пошкоджень на пристрої слід негайно – до під'єднання – звернутися до постачальника.
- Підлога у місці встановлення повинна бути горизонтальною і рівною.
- Уникайте встановлення пристрою в місцях потрапляння прямих сонячних променів, поряд із плитою, системою опалення тощо.
- Пристрій пристосований для інтегрованого встановлення під столом.
- Надходження і відтік повітря здійснюється через нижню частину пристрою.

- Не встановлюйте пристрій самостійно.
- Чим більше холодоагенту міститься в пристрої, тим більшим має бути приміщення, де знаходиться пристрій. У надто малих приміщеннях у разі витоку може утворюватися вогнебезпечна суміш газу та повітря. На кожні 8 г холодоагенту має припадати щонайменше 1 м³ об'єму приміщення для встановлення пристрою. Дані про вміст холодоагенту вказано на заводській табличці всередині пристрою.

- ▶ Зніміть кабель підключення до електромережі із задньої стінки пристрою. При цьому зніміть пристрій для утримання кабелю, в іншому випадку виникнуть вібраційні шуми!

Після встановлення:

- ▶ Зняття захисної плівки з декоративних панелей*
- ▶ Зніміть елементи захисту при транспортуванні.
- ▶ Утилізація упаковки (див. 7 Утилізація упаковки) .
При встановленні SBS-приладів, морозильника чи охолоджувального відділення поряд один з одним:*
- ▶ морозильник повинен встановлюватися з правої сторони поряд з холодильником, щоб його можна було побачити спереду.*
- ▷ Завдяки підігріву спінених бокових стінок зліва не утворюється конденсат між пристроями.*

Вказівка

- ▶ Помийте пристрій .

Якщо пристрій встановлений в надто вологому середовищі, можливе утворення конденсату на зовнішній стінці.

- ▶ Обов'язково забезпечте вільний притік та відтік повітря у місці встановлення.

4 Перестановка кріплення дверей

Необхідні деталі для кріплення постачаються разом із пристроєм.

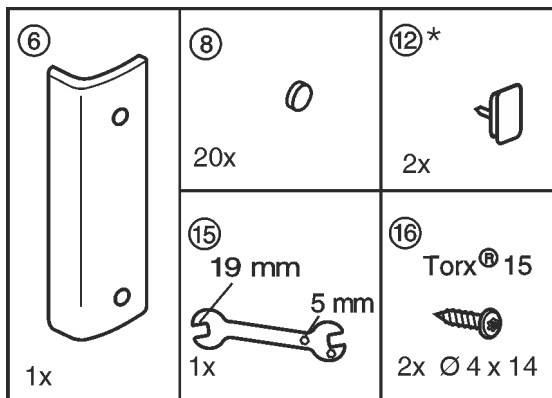

Fig. 1

Перевірте, чи є в наявності такі інструменти:

- Akku-Schrauber Torx® 10, 15, 20
- Шестигранний ключ 19
- Викрутка

Пристрій постачається з кріпленням дверей на правій стійці - ручка дверей на лівій стороні дверей. За необхідності кріплення дверей можна змінити.

Монтаж декоративної пластини

- ▶ Закрийте дверцята і відкрутіть опорний кронштейн Fig. 2 (1).

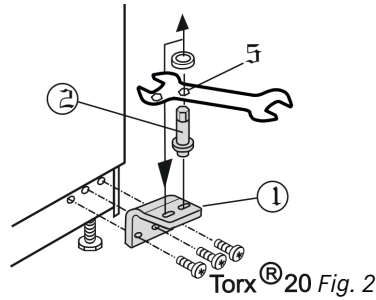

ОБЕРЕЖНО

Небезпека пошкодження пристрою через перекидання дверцят!

- ▶ Добре притримуйте дверцята.
- ▶ Обережно зачіняйте дверцята.

- ▶ Зніміть дверцята у напрямку вниз.
- ▶ Переставити шарнірні гвинти Fig. 2 (2) та **міцно (з зусиллям 4 Нм)** прикрутити.
- ▶ Викрутіть верхній шарнірний гвинт Fig. 3 (3) і загвинтіть їх з протилежного боку **(з моментом 4 Нм)**.

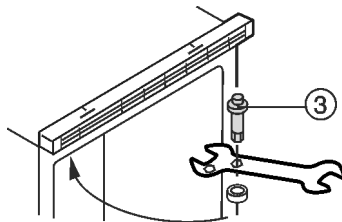

Fig. 3

- ▶ Зняти кришку Fig. 4 (4) і закрити звільнені кріпильні отвори.

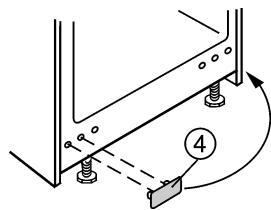

Fig. 4

- ▶ Переставити пробку Fig. 5 (5)

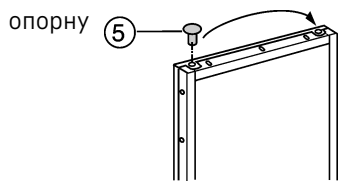

Fig. 5

Для пристроїв з морозильною камерою:

- ▶ Тепер змінити кріплення дверцят камери:

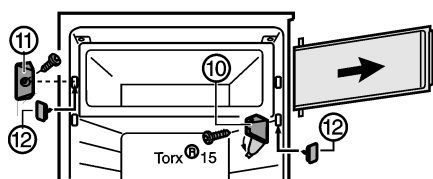

Fig. 6 *

- ▶ Зніміть кришку на опорному кронштейні Fig. 6 (10)*
- ▶ Відкрутіть опорний кронштейн Fig. 6 (10) з дверцятами камери.*
- ▶ Відкрутіть замок Fig. 6 (11)*
- ▶ Закрийте звільнені отвори кришкою Fig. 6 (12), що входить у комплект.*

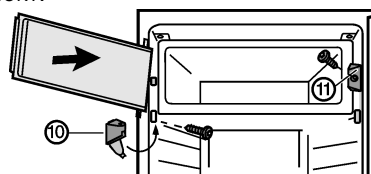

Fig. 7 *

- ▶ Встановіть замок Fig. 7 (11)*
- ▶ Встановіть дверцята камери згори.*
- ▶ Встановіть опорний кронштейн Fig. 7 (10) і закрийте кришку.*

Усі пристрої: Знову встановіть дверцята.

Перемикаючий кулачок Fig. 8 (13) має знаходитись на боці корпусу світлового реле Fig. 8 (14).

- ▶ Навісьте дверцята на верхній шарнірний гвинт Fig. 3 (3) і закрийте.

- ▶ Шарнірний гвинт Fig. 9 (2) у опорному кронштейні Fig. 9 (1) з підкладною шайбою вставити у опору дверей.

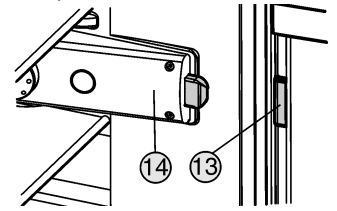

Fig. 8

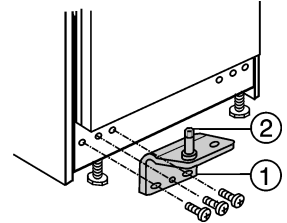

Fig. 9

- ▶ Закрутіть опорний кронштейн Fig. 9 (1) **(із зусиллям 4 Нм)**.

Вказівка

- ▶ У випадку необхідності, наприклад щоб вирівняти двері, замість круглого отвору можна використовувати другий продовгуватий отвір для прикручування.



ПОПЕРЕДЖЕННЯ

Небезпека травмування через дверцята, що можуть впасти!

Якщо опорні деталі недостатньо добре прикручені, дверцята можуть впасти. Це може призвести до тяжких ушкоджень. Крім того, якщо дверцята не зачінаються щільно, прилад охолоджує неправильно.

- ▶ Закрутіть опорний кронштейн і опорні болти (з моментом 4 Нм).
- ▶ Перевіряйте, чи міцно затягнуті всі болти, в разі необхідності - затягуйте їх.

5 Монтаж декоративної пластини

За допомогою декоративної рами й декоративної пластини пристрої можна підігнати за кольором до передніх стінок кухонних меблів або виділити.

Розміри декоративної пластини див. у наступній таблиці:

	Розміри декоративної пластини (мм)		
	Ширина ніші	Ширина	Висота
600	585	678	4
500	485	678	4

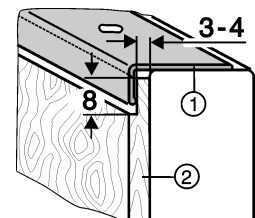

Fig. 10

- ▶ Товщі декоративні пластини Fig. 10 (2) можуть виступати макс. на 4 мм, як показано на малюнку.

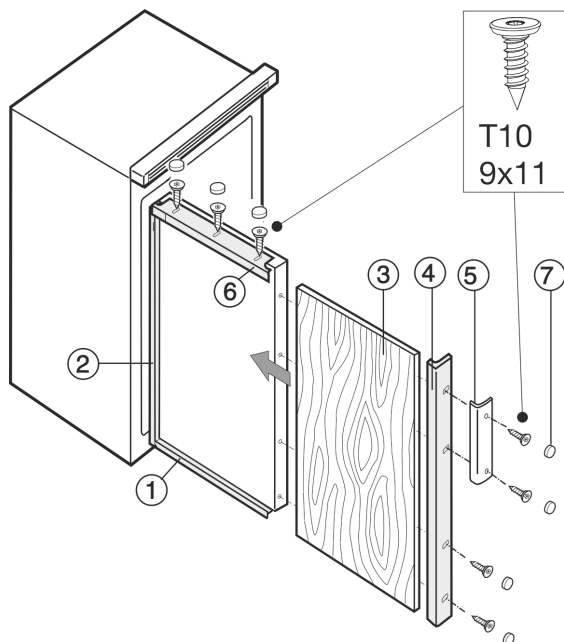

Fig. 11

- ▶ Встановити декоративну раму та декоративну платину як описано нижче. Гвинти затягувати лише в кінці.
- ▶ Декоративну раму (1) трохи накрутити вниз і посунути вперед.
- ▶ Бокову частину з боку шарніру (2) декоративної рами трохи накрутити і посунути вперед.
- ▶ Вставити декоративну пластину (3).
- ▶ Бокову частину з боку ручки (4) декоративної рами трохи накрутити разом з ручкою (5).
- ▶ Посунути частини декоративної рами назад і міцно закрутити гвинти.
- ▶ В кінці одягти і міцно закрутити верхню частину (6) декоративної рами.
- ▶ На всіх головках гвинтів зафіксувати кришки (7).

6 Вбудовування пристрою в меблі

Перевірте, чи є в наявності такі інструменти:

- Шестигранный ключ 19
- Електрична викрутка Torx® 15
- Розетка Fig. 12 (1) має бути розташована у легкодоступному місці поряд з пристроєм.
- Перевірте розміри ніші:

Розміри ніші		Розміри (мм)		
Ширина	Глибина, мін.	Ширина	Глибина	Ширина дверей
A	B	C	D	E
500	мін. 570, рекомендовано 580	497	569	495
600	мін. 570, рекомендовано 580	597	569	595

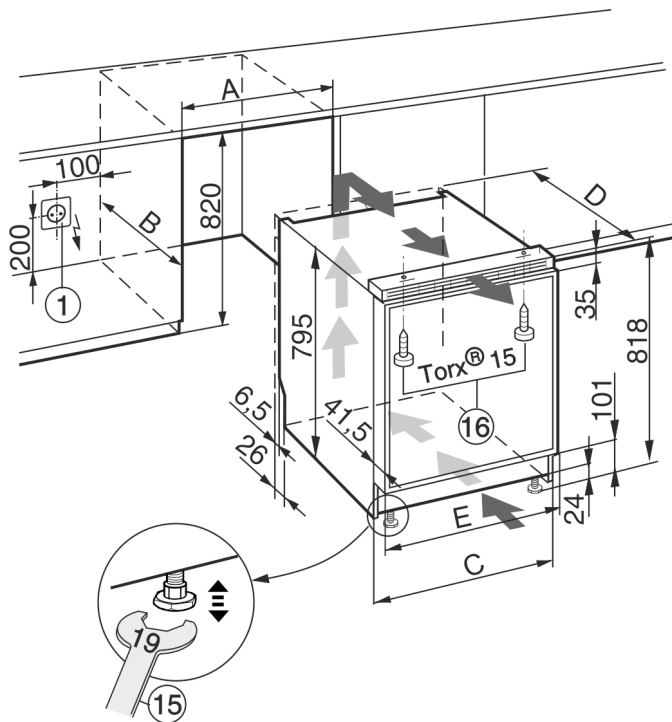

Fig. 12

- ▶ Зніміть кабель підключення до електромережі із задньої стінки пристрою. При цьому зніміть тримач кабелю, інакше через вібрацію виникатиме шум!
- ▶ За допомогою шнура закріпіть кабель підключення до електромережі таким чином, щоб пристрій після встановлення можна було легко підключити.
- ▶ Засунути пристрій в нішу.
- ▶ Вирівняти пристрій по кухонним меблям, перед пристроєм вирівняти уривень з передом бокових кухонних меблів.
- ▶ Вирівняти пристрій ніжками з допомогою доданого гайкового ключа Fig. 12 (15).



Fig. 13

Вказівка

- ▶ Враховувати підхід повітря знизу, в жодному разі не ставити декоративні цоклі або закривати вентиляційну щілину! Важливо для вільного притоку і відтоку повітря для пристрою.

- ▶ Закріпити пристрій доданими гвинтами Fig. 12 (16) зверху до робочої поверхні та/або кухонних меблів.

7 Утилізація упаковки



ПОПЕРЕДЖЕННЯ

Небезпека задушення пакувальними матеріалами та плівкою!

- ▶ Не дозволяйте дітям гратися з пакувальними матеріалами.

Упаковка виготовлена із матеріалів, які підлягають повторному використанню.



- Гофрований картон/картон
- Деталі із спіненого полістиролу
- Поліетиленова плівка та мішок.
- Стрічки-стяжки з поліпропілену
- збита цвяхами дерев'яна рама з вставкою з поліетилену*

Підключення пристрою

- ▶ Пакувальні матеріали слід здавати до офіційно визначеного приймального пункту.

8 Підключення пристрою

УВАГА

Невірне підключення!

Пошкодження електронної частини.

- ▶ Не підключати пристрій до автономних інверторів, наприклад генераторів сонячної енергії та бензинових генераторів.
 - ▶ Не використовувати енергозберігаючий штекер.
-



ПОПЕРЕДЖЕННЯ

Невірне підключення!

Небезпека загорання.

- ▶ Не використовувати подовжувальний кабель.
 - ▶ Не використовувати розподільний щит.
-

Вид струму (змінний) та напруга у місці встановлення повинні відповідати даним, які вказано на типовій таблиці.

Розетка повинна бути заземлена належним чином і устаткована електричним запобіжником. Струм спрацьовування запобіжника повинен складати від 10 А до 16 А.

Розетка повинна бути розташована у легкодоступному місці, щоб при необхідності швидко відключити пристрій від мережі. Вона повинна знаходитися за областю зворотної боку пристрою.

- ▶ Перевірте підключення до мережі.
- ▶ Вставити штекер у розетку.





Liebherr-Hausgeräte Marica EOOD

4202 Radinovo

Bezirk Plovdiv

Bulgarien

home.liebherr.com